

# PROMAX

INSTALLATION MANUAL

EN

HANDBUCH

DE

MANUAL DE INSTALACION

ES

MANUEL D'INSTALLATION

FR

MANUALE D'INSTALLAZIONE

IT

INSTALLATIE HANDLEIDING

NL

MANUAL DE INSTALAÇÃO

PT

Référence : B30032-FB



# PROMAX

## INSTRUCTION MANUAL



**One Hand Activation  
Single Product**  
[4l/m models only]



**One Hand Activation  
4 Product**  
[4l/m models only]



**Button Activation  
Single Product**  
[4, 14/16, 30 l/m models]



**Button Activation  
4 Product**  
[4, 14/16, 30 l/m models]

### WHAT'S IN THE BOX :

1. Dispenser
2. Pick up tube - 2 m (1 roll for each product)
3. Discharge hose (2 m for 14-16 and 30 l/m or "S" shaped discharge tube for 4 l/m spray bottle fill)
4. Hose Hanger (only if hose 6.5ft is present)
5. Complete installation kit:
  - Plastic clamps (2 pcs for each product)
  - Metering tips (1 bag for each product)
  - Foot filter and non-return valve assembly (1 piece for each product)
  - Ceramic weight (1 piece for each product)
  - Anchors (3pcs)
  - Screws (3pcs)
  - Washers (3pcs)
  - Coupler (for ganging two or more units together)
  - 3/4" male GAS Fitting
  - Adhesive Labels for product identification (1 chart for each product)

**TECHNICAL FEATURES :**

<b>Water supply connection</b>	Possible from right or left		
<b>Type of connection</b>	¾" male GAS		
<b>Type of disconnection</b>	F-Gap (Flexible membrane)		
	A-Gap (Physical, Visible Gap)		
<b>Venturi flow rates</b>	4lt/m (Gray)	14-16lt/m (Yellow)	30lt/m (Blue)
<b>Actuating systems</b>	Button unlockable (4 lt/min)		
	Button lockable (16-30 lt/min)		
	Slide-up (one hand fill)		
<b>No. of product inlets</b>	1 (models B1 and S1)	4 (models B4 and S4)	
<b>Maximum dimensions</b>	H = 22 cm	W = 10 cm	D = 12 cm
<b>Working pressure</b>	<b>Min 1bar (15 PSI)</b>		<b>Max 9bar (130 PSI)</b>
	<b>Ideal: 2 – 4bar (30 – 60 PSI)</b>		
<b>Temperature</b>	<b>Max 160 °F (70°C)</b>		
<b>Notes</b>	Possibility of adding modules after installation		

**READ CAREFULLY BEFORE INSTALLING:**



The correct procedures for dispenser installations are provided.



**DO NOT INSTALL** where the dispenser is directly exposed to vapours or chemical fumes. Do not position near sources of heat.



**PROTECT YOURSELF** - wear protective clothing and eyewear when installing or maintaining the system, take specific precautions as necessary



**FOLLOW THE SAFETY AND HANDLING INSTRUCTION** of the chemical manufacturer.



**DIRECT THE DISCHARGE HOSE ONLY INTO A SPECIFIC CONTAINER**, not toward yourself or another person



**CALIBRATE THE DOSING** as per the manufacturer's instruction



This unit is supplied with an internal backflow prevention device to avoid water supply contamination. Local compliance standards may vary. Some jurisdictions may require a backflow prevention device at the system's water inlet.







**THE MAXIMUM OPERATING PRESSURE** is 9 bar (130 PSI) and is intended as a maximum static pressure applicable to the system. Care should be taken that the equipment cannot produce scenarios of over pressurization, which could cause damage to the structure of the system. The use of a pressure reducer is always recommended and the installation of a tap on the water outlet of the system which can be closed when the system itself is not in use.







**THE DISPENSER SHOULD BE INSTALLED** approximately 1,5 m from the ground and near the chemical containers for convenient use



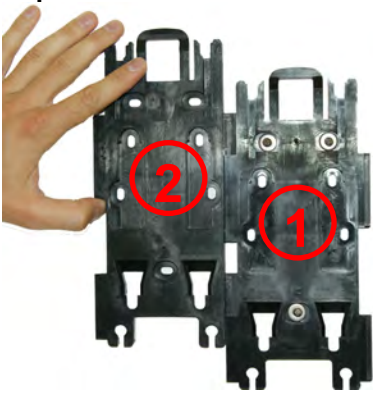
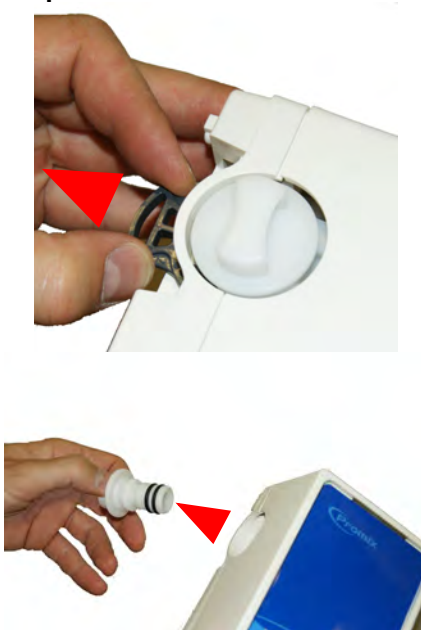
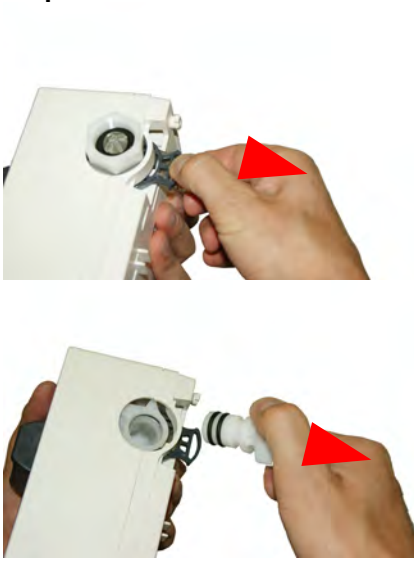

**INSTALLATION OF A SINGLE UNIT :**

<p><b>Step 1</b></p>  <p>Use the bracket as a template to mark the mounting hole pattern. Drill the hole for the supplied 1/4" anchors and secure the bracket with the three supplied screws.</p>	<p><b>Step 2</b></p>  <p>Attach the system to the bracket and slide it down...</p>	<p><b>Step 3</b></p>  <p>...until the top tab clicks in place securing the system to the bracket</p>
<p><b>Step 4</b></p>  <p>Slide in the discharge hose (6.5ft or "S" tube) over the barbed fitting securing it into place</p>	<p><b>Step 5</b></p>  <p>Connect the water inlet supply hose and tighten firmly with pliers.</p>	

**INSTALLATION OF A MULTIPLE UNIT :**

<p><b>Step 1A</b></p>  <p>To install a multiple unit system, start by installing the first bracket on the wall as illustrated in Step 1. Then slide the second bracket into the slot from top to bottom on the left side of bracket 1 until they are properly aligned and secure..</p>	<p><b>Step 2A</b></p>  <p>Unlock the left side of the first system by pulling the rear clip to its outward most position as shown and remove the end cap.</p>	<p><b>Step 3A</b></p>  <p>Unlock the right side of the second system by pulling the clip to its outward most position and remove the water connection.</p>
<p><b>Step 4A</b></p>  <p>Insert the coupling nipple into the first unit as illustrated</p>	<p><b>Step 5A</b></p>  <p>Connect the second unit to the first</p>	<p><b>Step 6A</b></p>  <p>Apply the combined system on to the bracket and complete the installation as per step number 3 above.</p>

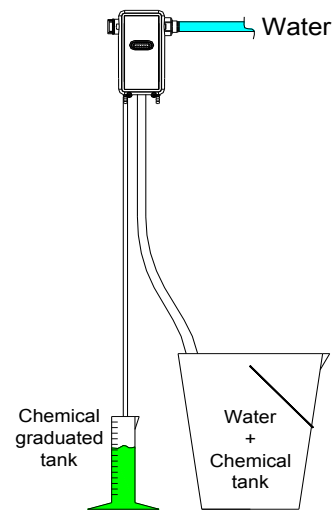
**SUCTION HOSE AND TIP INSTALLATION :**

<p><b>Step 7</b></p>  <p>Select a suitable tip and insert it completely into the barbed tip seat as shown.</p> <p>To determine the correct tip refer to the tip chart below.</p>	<p><b>Step 8</b></p>  <p>Connect the suction hoses by sliding completely over the barbed tip seat as shown</p>	<p><b>Step 9</b></p>  <p><b>CERAMIC WEIGHT</b></p> <p>Cut the tubing to the required length. Connect the yellow foot valve / filter in to the hose as shown above. Slide the ceramic weight over the tube and as far as possible over the barbed fitting on the yellow foot valve.</p>
<p><b>Step 10</b></p> <p><b>Tip calibration:</b></p> <ol style="list-style-type: none"> <li>1. Fill a graduated cylinder with the concentrated product.</li> <li>2. Using the chart in the manual, select and insert the tip closest to the desired dilution ratio.</li> <li>3. Insert the pick up hose into the graduated cylinder.</li> <li>4. Put the outlet tube into a open container and push the button or lever in order to activate the system. Draw up the product until the pick up tube is completely filled.</li> <li>5. Switch the system off and insert the delivery hose in a 5 liters container.</li> <li>6. Mark the level of the product in the graduated container</li> <li>7. Switch the system on again until the 5 liters container is completely full.</li> <li>8. Switch the system off and read the quantity of product in the graduated container.</li> <li>9. The difference in the product levels for points 6 and 8 indicates the amount of product mixed per 5 liters.</li> </ol>		<p><b>Step 11</b></p>  <p>Use a cable tie to secure the tube on the barbed tip seat. For a 4 product selector, repeat the operations from step 7 to 11 for each product</p>

## HYDRAULIC FEATURES – DILUTION RATIOS



**Note:** The following dilution ratios should be considered only as an initial reference. Variable factors such as water flow/pressure, distance of product container to inlet fitting and product viscosity often require field adjustments.

The dilution ratio refer to the dynamic pressure of 40 PSI (2,76bar) with water thin products.

STANDARD METERING TIP	Tip color	Diameter mm
	No tip	\
	Grey	3,25
	Black	2,54
	Beige	1,78
	Red	1,32
	White	1,09
	Blue	1,01
	Clear Brown	0,88
	Green	0,71
	Orange	0,63
	Brown	0,58
	Yellow	0,51
	Aqua	0,46
	Purple	0,36
	Pink	0,25
Clear	\	

ULTRALEAN TIP	Lime	0,228
	Burgundy	0,208
	Pumpkin	0,168
	Copper	0,155

The dilution ratio refer to the dynamic pressure of 40 PSI (2,76bar) with water thin products.

STANDARD METERING TIP	Tip color	Diameter mm
	No tip	\
	Grey	3,25
	Black	2,54
	Beige	1,78
	Red	1,32
	White	1,09
	Blue	1,01
	Clear Brown	0,88
	Green	0,71
	Orange	0,63
	Brown	0,58
	Yellow	0,51
	Aqua	0,46
	Purple	0,36
	Pink	0,25
Clear	\	

ULTRALEAN TIP	Lime	0,228
	Burgundy	0,208
	Pumpkin	0,168
	Copper	0,155

### Flex-Gap

4 lt/min Model			
Oz/Gal	gr/lt	%	Ratio
50,1	411,7	41,2	2,4 :1
46,6	382,7	38,3	2,6 :1
43,7	359,0	35,9	2,8 :1
32,3	265,8	26,6	3,8 :1
20,1	165,2	16,5	6,1 :1
13,0	106,8	10,7	9,4 :1
11,5	94,8	9,5	10,6 :1
8,7	71,2	7,1	14,0 :1
6,1	49,9	5,0	20,0 :1
5,1	42,2	4,2	23,7 :1
3,4	28,1	2,8	35,6 :1
3,3	27,1	2,7	36,9 :1
2,6	21,6	2,2	46,3 :1
1,3	11,0	1,1	90,9 :1
0,7	5,5	0,6	181,8 :1
No hole			

14 lt/min Model			
Oz/Gal	gr/lt	%	Ratio
21,6	177,3	17,7	5,6 :1
20,8	171,0	17,1	5,9 :1
19,5	160,1	16,0	6,3 :1
14,4	118,2	11,8	8,5 :1
9,2	75,3	7,5	13,3 :1
6,0	49,4	4,9	20,2 :1
5,2	42,7	4,3	23,4 :1
3,9	31,8	3,2	31,5 :1
2,3	19,0	1,9	52,6 :1
1,8	14,6	1,5	68,5 :1
1,5	12,5	1,3	80,0 :1
1,3	10,4	1,0	96,2 :1
1,0	8,3	0,8	120,5 :1
0,6	4,6	0,5	217,4 :1
0,3	2,5	0,3	400,0 :1
No hole			

0,52	4,30	0,43	233 :1
0,37	3,00	0,30	333 :1
0,28	2,30	0,23	435 :1
0,19	1,60	0,16	625 :1

0,26	2,10	0,21	476 :1
0,19	1,60	0,16	625 :1
0,15	1,20	0,12	833 :1
0,10	0,80	0,08	1250 :1

### Flex-Gap

30 lt/min Model			
Oz/Gal	gr/lt	%	Ratio
5,4	44,6	4,5	22,4 :1
5,3	43,5	4,4	23,0 :1
5,2	42,6	4,3	23,5 :1
3,8	31,2	3,1	32,1 :1
2,5	20,4	2,0	49,0 :1
1,7	14,0	1,4	71,4 :1
1,5	12,0	1,2	83,3 :1
1,2	9,5	1,0	105,3 :1
0,8	6,3	0,6	158,7 :1
0,7	5,6	0,6	178,6 :1
0,5	4,2	0,4	238,1 :1
0,4	3,6	0,4	277,8 :1
0,3	2,6	0,3	384,6 :1
0,15	1,2	0,1	833,3 :1
0,12	1,0	0,1	1000,0 :1
No hole			

0,09	0,70	0,07	1429 :1
0,06	0,50	0,05	2000 :1
0,04	0,30	0,03	3333 :1
0,02	0,20	0,02	5000 :1



**Air-Gap**

The dilution ratio refer to the dynamic pressure of 40 PSI (2,76bar) with water thin products.

STANDARD METERING TIP	Tip color	Diameter mm
	No tip	\
	Grey	3,25
	Black	2,54
	Beige	1,78
	Red	1,32
	White	1,09
	Blue	1,01
	Clear Brown	0,88
	Green	0,71
	Orange	0,63
	Brown	0,58
	Yellow	0,51
	Aqua	0,46
	Purple	0,36
	Pink	0,25
Clear	\	

4 lt/min Model			
Oz/Gal	gr/lt	%	Ratio
38,8	319,0	31,9	3,13 :1
38,7	318,0	31,8	3,14 :1
37,9	311,2	31,1	3,2 :1
30,8	253,3	25,3	4,0 :1
21,9	179,6	18,0	5,6 :1
14,7	120,9	12,1	8,3 :1
12,7	104,2	10,4	9,6 :1
8,7	71,1	7,1	14,1 :1
6,7	55,1	5,5	18,2 :1
5,1	42,0	4,2	23,8 :1
4,3	35,5	3,6	28,2 :1
3,8	31,5	3,2	31,8 :1
2,8	23,0	2,3	43,5 :1
1,6	13,0	1,3	76,9 :1
0,8	6,5	0,7	153,9 :1
No hole			

16 lt/min Model			
Oz/Gal	gr/lt	%	Ratio
15,6	128,2	12,8	7,80 :1
15,5	127,7	12,8	7,83 :1
12,5	102,8	10,3	9,7 :1
12,0	98,5	9,9	10,2 :1
9,4	77,3	7,7	12,9 :1
6,3	51,6	5,2	19,4 :1
5,5	45,2	4,5	22,1 :1
4,5	36,8	3,7	27,2 :1
3,1	25,7	2,6	38,9 :1
2,3	19,0	1,9	52,6 :1
2,2	18,1	1,8	55,3 :1
1,8	14,8	1,5	67,6 :1
1,5	12,0	1,2	83,3 :1
1,1	8,7	0,9	114,9 :1
0,7	5,5	0,6	181,8 :1
No hole			

ULTRALEAN TIP	Lime	0,228
	Burgundy	0,208
	Pumpkin	0,168
	Copper	0,155

0,51	4,20	0,42	238 :1
0,40	3,30	0,33	303 :1
0,34	2,80	0,28	357 :1
0,29	2,40	0,24	417 :1

0,21	1,70	0,17	588 :1
0,16	1,30	0,13	769 :1
0,12	1,00	0,10	1000 :1
0,09	0,70	0,07	1429 :1

- i** Note: The dilution data given are determined under 2,76 bar of pressure and 20l/m flow rate. To set a desired flow rate, a pressure regulator may needed in cases where flow pressure is excessive. Where the mininum and maximum flow properties are not available, consult a plumber to remedy the situation.
- i** Flow volume needed from the pipe line to reach the optimal flow rate of the venturi:
  - Gray venturi 4l/m nominal flow rate – Needs at least 14-16l/m from the pipe line
  - Yellow venturi 14-16l/m nominal flow rate – Needs at least 27l/m from the pipe line
  - Blue venturi 30l/m nominal flow rate – Needs at least 45l/m from the pipe line

## TROUBLE SHOOTING

Problem	Cause	Solution
System does not dispense solution	1. Water inlet strainer is clogged	1. Clean it or replace if necessary
	2. Too much water pressure	2. Use a water pressure regulator in case of more than 9Bar water pressure
	3. Insufficient water pressure	3. 1Bar is the minimum required pressure. If not available consult a plumber
	4. The venturi is clogged	4. Soak venturi in hot water and inspect visually, gently removing debris. Replace assembly if needed.
	5. Activation valve is clogged by mineral	5. Soak the valve assembly in a solution of hot water and limescale remover. Replace assembly if needed.
Water flow won't stop	1. Activation valve is clogged by minerals or other water borne debris	1. Soak the valve parts and valve seat in limescale remover to clean. Replace them if necessary
Activation valve is leaking	1. Valve cap not tight enough to seat	1. Firmly hand tighten the valve cap until leak stops.
	2. Not properly positioned	2. Reposition the valve or change it if necessary
Connections and end cap are leaking	1. Missing o-ring in the connection fitting and / or end cap	1. Apply the o-ring or replace the entire part
	2. O-ring in the connections or end cap are damaged	2. Replace the o-rings or replace the entire end cap
F-gap backflow preventer is leaking	1. Flexible membrane is damaged	1. Replace the backflow preventer
A-gap is spraying out and or leaking	1. Limescale film or dirt on the A-gap's upper nozzle	1. Soak in hot water and limescale remover to remove buildup. Replace if necessary
	2. Venturi coated with limescale or dirt	2. Soak in hot water and limescale remover to clean. Replace it if necessary
	3. There is a buildup or clog in the discharge hose	3. Clean the hose to eliminate restriction
	4. Discharge hose is above the dispenser	4. Make sure the discharge hose dispenses below the dispenser insuring no back pressure
Improper concentration of chemical or no suction	1. Insufficient water pressure	1. 1Bar is the minimum working pressure. Check plumbing options
	2. Metering tip clogged	2. Replace tip
	3. Foot valve clogged	3. Soak in hot water, hand clean or change it
	4. Venturi or backflow preventer clogged	4. Soak in hot water or limescale remover to clean. Replace it if necessary
	5. Air leak in chemical pick up tubing line	5. Check the entire line. Replace the tubing check the connections and cable tie
	6. Product is too thick	6. Change the pick up hose. Switch to a bigger diameter. (need ¼ x 5/16 coupler)
	7. Product container is too far from the system	7. The standard installation is positioning the tank under the system, 5ft (1.5m) max
	8. Excess concentration	8. Tip is not the correct one or not seated fully. (Pressure variations can require adjustment from chart recommendation)
System continues to draw chemical after the valve is closed	1. Chemical tank is positioned higher than the dispenser causing siphoning	1. Move chemical container below the dispenser discharge point

Spare parts

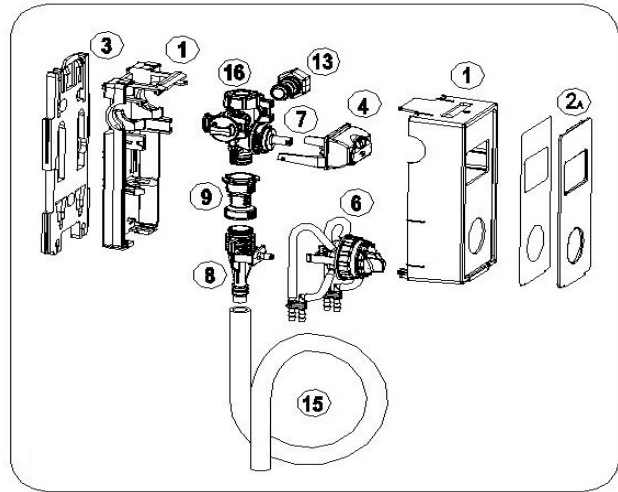
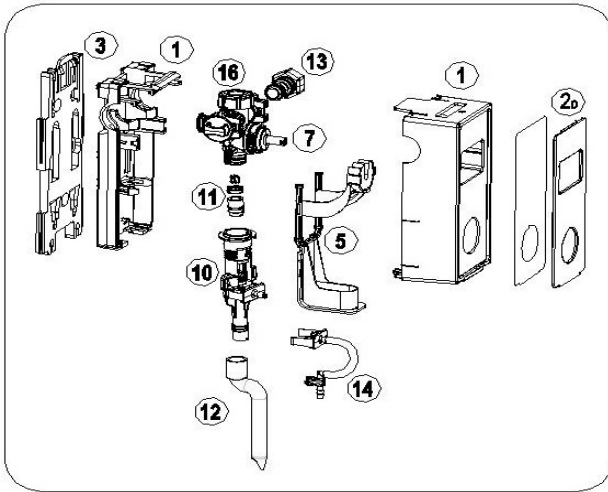

N	Description
1	Housing (rear + front)
	Clear Faceplate 1P Button
	Clear Faceplate 1P Slide
2	Clear Faceplate 4P Button
	Clear Faceplate 4P Slide
3	Mounting bracket spare
4	Complete button spare kit
5	Complete slide spare kit
6	Complete selector spare kit
7	Complete activation valve spare kit
	Complete venturi gray spare kit 4lt/min
8	Complete venturi yellow spare kit 14-16lt/min
	Complete venturi blue spare kit 30lt/min
9	Complete backflow F-gap spare kit
10	Complete A-gap & venturi 1 GPM (4lt/min) spare kit
	Complete A-gap & venturi 4 GPM (16lt/min) spare kit
11	A-Gap Nozzles 4lt/min kit (10pcs)
	A-Gap Nozzles 16lt/min kit (10pcs)
12	Bottle ("S") filling hose
13	Water inlet fitting kit
14	Inlet fitting kit 1product
15	Bucket filling hose
16	Top filter kit

**i** Note: contact the supplier to order spare parts.

# PROMAX

## BEDIENUNGSANLEITUNG



**Einhandbedienung**  
**Ein Produkt**  
[nur Modell 4l/min]



**Einhandbedienung**  
**4 Produkte**  
[nur Modell 4l/min]



**Tastenbedienung**  
**Ein Produkt**  
[Modelle: 4, 14/16, 30 l/min]



**Tastenbedienung**  
**4 Produkte**  
[Modelle: 4, 14/16, 30 l/min]

### LIEFERUMFANG:

1. Beschickungsvorrichtung
2. Saugschlauch - 2 m (1 Rolle pro Produkt)
3. Druckschlauch (2 m) für 14/16 u. 30 l/min oder „S“-förmiger Druckschlauch für Sprühflaschenbefüllung mit 4 l/min
4. Schlauchaufhängung (nur wenn der 2-m-Schlauch vorhanden ist)
5. Kompletter Installationssatz:
  - Kunststoffklammern (2 Stück pro Produkt)
  - Messspitzen (1 Tüte pro Produkt)
  - Baugruppe Fußfilter und Rückschlagventil (1 Stück pro Produkt)
  - Keramikgewicht (1 Stück pro Produkt)
  - Anker (3 St.)
  - Schrauben (3 St.)
  - Unterlegscheiben (3 St.)
  - Verbinder (zum Verbinden von zwei oder mehr Einheiten)
  - Fitting mit 3/4" GAS-Außengewinde
  - Selbstklebendes Etikett für die Produktkennzeichnung (1 Stück pro Produkt)

**TECHNISCHE DATEN:**

<b>Wasseranschluss</b>	Möglich von rechts oder links		
<b>Anschlussart</b>	¾" GAS-Außengewinde		
<b>Art der Unterbrechung</b>	F-Gap (Flexible Membran)		
	A-Gap (Physisch, sichtbarer Spalt)		
<b>Durchsatz Venturidüse</b>	4l/m (Grau)	14-16l/m (Gelb)	30l/m (Blau)
<b>Betätigungssysteme</b>	Taste entsperrbar (4 l/min)		
	Knopf abschließbar (16-30 l/min)		
	Hebel (Einhandbefüllung)		
<b>Anz. Produkteinlässe</b>	1 (Modelle B1 und S1)	4 (Modelle B4 und S4)	
<b>Max. Abmessungen</b>	H = 22 cm	B = 10 cm	T = 12 cm
<b>Betriebsdruck</b>	<b>Min. 1bar (15PSI)</b>	<b>Max. 9bar (130PSI)</b>	
	<b>Ideal: 2 – 4bar (30 – 60 PSI)</b>		
<b>Temperatur</b>	<b>Max. 160°F (70°C)</b>		
<b>Hinweise</b>	Es können auch nach der Installation noch Module hinzugefügt werden		

**VOR DER INSTALLATION AUFMERKSAM LESEN:**



Die Anleitung für die korrekte Installation der Beschickungsvorrichtung wird gestellt.



Die Beschickungsvorrichtung NICHT an Orten installieren, an denen sie direkt Dunst oder chemischen Dämpfen ausgesetzt ist.  
Nicht in der Nähe von Wärmequellen platzieren.



**SCHÜTZTEN SIE SICH** – Bei der Installation oder Wartung des Systems Schutzkleidung und Augenschutz tragen, bei Bedarf spezielle Sicherheitsvorkehrungen treffen.



**DIE SICHERHEITS- UND GEBRAUCHSANWEISUNGEN** des Herstellers der Chemikalien befolgen.



**DEN DRUCKSCHLAUCH NUR AUF DEN SPEZIELLEN BEHÄLTER RICHTEN**, niemals auf sich selbst oder andere Personen



**DIE KALIBRIERUNG DER DOSIERUNG** gemäß den Herstelleranweisungen vornehmen



Diese Einheit wird mit einer internen Rückflussverhinderer ausgestattet, um eine Verschmutzung der Wasserzufuhr zu verhindern. Die lokalen Vorschriften diesbezüglich können abweichen, und in einigen Gebieten kann ein Rückflussverhinderer am Wassereinlass des Systems vorgeschrieben sein.







Der maximale Betriebsdruck beträgt 9 bar (130 PSI) und wird als ein maximaler statischer Druck auf das System bestimmt. Achten Sie darauf, dass die Geräte nicht für Szenarien wie Überdruck oder genommen werden, die zu Schäden an der Struktur des Systems führen können. Die Verwendung eines Druckminderer wird immer empfohlen - zudem die Installation eines Hahns auf dem Wasserauslass des Systems, welcher geschlossen werden kann, wenn das System nicht in Gebrauch ist.









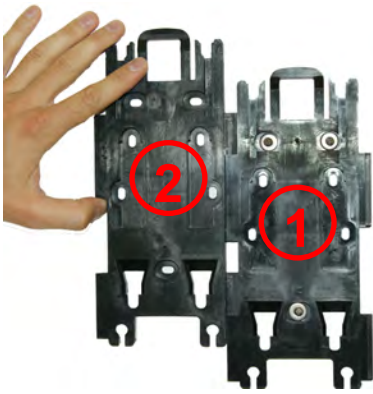
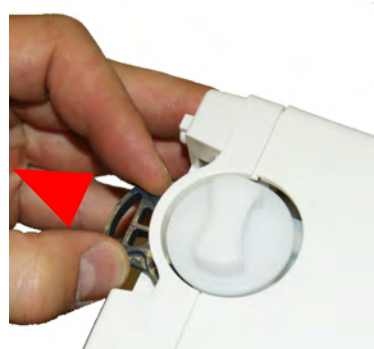

**DIE INSTALLATION DER BESCHICKUNGSVORRICHTUNG** sollte für eine komfortable Bedienung etwa 1,5 m über dem Boden und in der Nähe der Chemikalienbehälter erfolgen





## INSTALLATION EINER EINZELNEN EINHEIT:

<p><b>SCHRITT 1</b></p>  <p>Die Halterung als Schablone zum Anzeichnen der Montagelöcher nutzen. Die Löcher für die mitgelieferten ¼"-Dübel bohren und die Halterung mit den drei mitgelieferten Schrauben sichern.</p>	<p><b>Schritt 2</b></p>  <p>Das System an der Halterung befestigen und nach unten schieben...</p>	<p><b>Schritt 3</b></p>  <p>...bis die obere Lasche einrastet und das System so richtig an der Halterung gesichert ist.</p>
<p><b>Schritt 4</b></p>  <p>Die Druckleitung (2 m- oder „S“-Schlauch) über den Stecknippel ziehen und gut befestigen.</p>	<p><b>Schritt 5</b></p>  <p>Den Wasserzufuhrschlauch anschließen und mit einer Zange festziehen.</p>	

**INSTALLATION EINES SYSTEMS MIT MEHREREN EINHEITEN:**

<p><b>Schritt 1A</b></p>  <p>Zum Installieren eines Systems mit mehreren Einheiten mit der Installation der ersten Halterung an der Wand beginnen, wie im Schritt 1 erläutert. Dann die zweite Halterung von oben nach unten in den Aufnahmeschlitz auf der linken Seite der Halterung 1 schieben, bis sie richtig ausgerichtet und gesichert ist.</p>	<p><b>Schritt 2A</b></p>   <p>An der linken Seite der ersten Einheit den hinteren Bügel zum Entriegeln soweit wie möglich nach außen ziehen und die Abschlusskappe entfernen.</p>	<p><b>Schritt 3A</b></p>   <p>An der rechten Seite der zweiten Einheiten den Bügel zum Entriegeln soweit wie möglich nach außen ziehen und den Wasseranschluss entfernen.</p>
<p><b>Schritt 4A</b></p>   <p>Den Kupplungsniessel wie gezeigt in die erste Einheit einsetzen</p>	<p><b>Schritt 5A</b></p>   <p>Die zweite Einheit mit der ersten verbinden</p>	<p><b>Schritt 6A</b></p>  <p>Das kombinierte System auf die Halterung setzen und die Installation abschließen, wie oben im Schritt 3 beschrieben.</p>

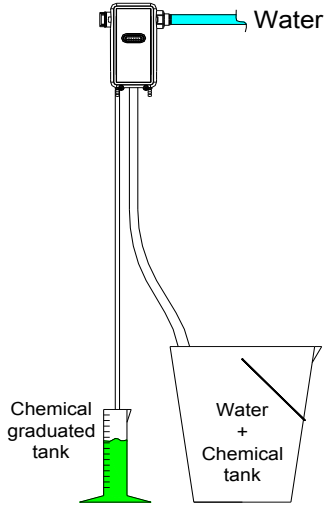
**INSTALLATION VON SAUGSCHLAUCH UND SPITZE:**

<p><b>Schritt 7</b></p>  <p>Eine geeignete Spitze auswählen und vollständig wie gezeigt in den Stecknippel für die Spitze einsetzen.</p> <p>Für die Auswahl der richtigen Spitze siehe nachstehende Tabelle.</p>	<p><b>Schritt 8</b></p>  <p>Den Saugschlauch wie gezeigt komplett über den Stecknippel mit der Spitze ziehen.</p>	<p><b>Schritt 9</b></p>  <p><b>KERAMIK-GEWICHT</b></p> <p>Den Schlauch auf die gewünschte Länge zuschneiden. Das gelbe Fußventil/den Filter in den Schlauch einsetzen, wie oben gezeigt. Das Keramikgewicht soweit wie möglich über den Schlauch und diesen über den Stecknippel am gelben Fußventil ziehen.</p>
<p><b>Schritt 10</b></p> <p><b>Kalibrierung der Spitze:</b></p> <ol style="list-style-type: none"> <li>1. Einen Messzylinder mit dem konzentrierten Produkt füllen.</li> <li>2. Mithilfe der Tabelle in der Anleitung die Spitze auswählen, die dem gewünschten Verdünnungsverhältnis am ehesten entspricht.</li> <li>3. Den Saugschlauch in den Messzylinder einsetzen.</li> <li>4. Den Auslassschlauch in einen offenen Behälter geben und die Taste oder den Hebel betätigen, um das System zu aktivieren. Produkt ansaugen, bis der Saugschlauch komplett gefüllt ist.</li> <li>5. Das System abschalten und den Druckschlauch in einen 5-Liter-Eimer geben.</li> <li>6. Den Produktstand im Messzylinder markieren.</li> <li>7. Das System wieder einschalten, bis der 5-Liter-Eimer komplett gefüllt ist.</li> <li>8. Das System abschalten und die Produktmenge am Messzylinder ablesen.</li> <li>9. Die Differenz der unter Punkt 6 und 8 genannten Produktstände zeigt die Menge des gemischten Produkts pro 5 Liter an.</li> </ol>		<p><b>Schritt 11</b></p>  <p>Den Schlauch mit einem Kabelbinder am Stecknippel mit der Spitze sichern. Für Modelle für 4 Produkte die Schritte 7 bis 11 für jedes Produkt wiederholen</p>



## HYDRAULISCHE EIGENSCHAFTEN – VERDÜNNUNGSVERHÄLTNISSE



**Hinweis:** Die folgenden Verdünnungsverhältnisse sollten nur als Richtwerte verwendet werden. Variable Faktoren wie der Wasserfluss/-druck, der Abstand des Produktbehälters von der Einlassarmatur und die Viskosität des Produktes erfordern oftmals Anpassungen vor Ort.

Die Verdünnungsverhältnisse beziehen sich auf einen dynamischen Druck von 40 PSI (2,76) bar und die Verdünnung mit Produkten, deren Dichte der von Wasser entspricht

STANDARD-MESSSPITZEN D	Spitzenfarbe	Durchmesser mm
	Ohne Spitze	\
	Grau	3,25
	Schwarz	2,54
	Beige	1,78
	Rot	1,32
	Weiß	1,09
	Blau	1,01
	Hellbraun	0,88
	Grün	0,71
	Orange	0,63
	Braun	0,58
	Gelb	0,51
	Aqua	0,46
	Purpur	0,36
	Pink	0,25
	Clear	\

EXTRA SCHLANKE SPITZEN	Limone	0,228
	Burgunder	0,208
	Kürbis	0,168
	Kupfer	0,155

Die Verdünnungsverhältnisse beziehen sich auf einen dynamischen Druck von 40 PSI (2,76) bar und die Verdünnung mit Produkten, deren Dichte der von Wasser entspricht

STANDARD-MESSSPITZEN D	Spitzenfarbe	Durchmesser mm
	Ohne Spitze	\
	Grau	3,25
	Schwarz	2,54
	Beige	1,78
	Rot	1,32
	Weiß	1,09
	Blau	1,01
	Hellbraun	0,88
	Grün	0,71
	Orange	0,63
	Braun	0,58
	Gelb	0,51
	Aqua	0,46
	Purpur	0,36
	Pink	0,25
	Clear	\

EXTRA SCHLANKE SPITZEN	Limone	0,228
	Burgunder	0,208
	Kürbis	0,168
	Kupfer	0,155

### Flex-Gap

Model 4 l/min			
Oz/Gal	gr/lit	%	Verhältnis
50,1	411,7	41,2	2,4 :1
46,6	382,7	38,3	2,6 :1
43,7	359,0	35,9	2,8 :1
32,3	265,8	26,6	3,8 :1
20,1	165,2	16,5	6,1 :1
13,0	106,8	10,7	9,4 :1
11,5	94,8	9,5	10,6 :1
8,7	71,2	7,1	14,0 :1
6,1	49,9	5,0	20,0 :1
5,1	42,2	4,2	23,7 :1
3,4	28,1	2,8	35,6 :1
3,3	27,1	2,7	36,9 :1
2,6	21,6	2,2	46,3 :1
1,3	11,0	1,1	90,9 :1
0,7	5,5	0,6	181,8 :1
Ohne Loch			

Model 14 l/min			
Oz/Gal	gr/lit	%	Verhältnis
21,6	177,3	17,7	5,6 :1
20,8	171,0	17,1	5,9 :1
19,5	160,1	16,0	6,3 :1
14,4	118,2	11,8	8,5 :1
9,2	75,3	7,5	13,3 :1
6,0	49,4	4,9	20,2 :1
5,2	42,7	4,3	23,4 :1
3,9	31,8	3,2	31,5 :1
2,3	19,0	1,9	52,6 :1
1,8	14,6	1,5	68,5 :1
1,5	12,5	1,3	80,0 :1
1,3	10,4	1,0	96,2 :1
1,0	8,3	0,8	120,5 :1
0,6	4,6	0,5	217,4 :1
0,3	2,5	0,3	400,0 :1
Ohne Loch			

0,52	4,30	0,43	233 :1
0,37	3,00	0,30	333 :1
0,28	2,30	0,23	435 :1
0,19	1,60	0,16	625 :1

0,26	2,10	0,21	476 :1
0,19	1,60	0,16	625 :1
0,15	1,20	0,12	833 :1
0,10	0,80	0,08	1250 :1

### Flex-Gap

Model 30 l/min			
Oz/Gal	gr/lit	%	Verhältnis
5,4	44,6	4,5	22,4 :1
5,3	43,5	4,4	23,0 :1
5,2	42,6	4,3	23,5 :1
3,8	31,2	3,1	32,1 :1
2,5	20,4	2,0	49,0 :1
1,7	14,0	1,4	71,4 :1
1,5	12,0	1,2	83,3 :1
1,2	9,5	1,0	105,3 :1
0,8	6,3	0,6	158,7 :1
0,7	5,6	0,6	178,6 :1
0,5	4,2	0,4	238,1 :1
0,4	3,6	0,4	277,8 :1
0,3	2,6	0,3	384,6 :1
0,15	1,2	0,1	833,3 :1
0,12	1,0	0,1	1000,0 :1
Ohne Loch			

0,09	0,70	0,07	1429 :1
0,06	0,50	0,05	2000 :1
0,04	0,30	0,03	3333 :1
0,02	0,20	0,02	5000 :1

Die Verdünnungsverhältnisse beziehen sich auf einen dynamischen Druck von 40 PSI (2,76) bar und die Verdünnung mit Produkten, deren Dichte der von Wasser entspricht

**Air-Gap**

STANDARD- MESSSPITZEN  D	Spitzenfarbe	Durchmesser mm
	Ohne Spitze	\
	Grau	3,25
	Schwarz	2,54
	Beige	1,78
	Rot	1,32
	Weiß	1,09
	Blau	1,01
	Hellbraun	0,88
	Grün	0,71
	Orange	0,63
	Braun	0,58
	Gelb	0,51
	Aqua	0,46
	Purpur	0,36
	Pink	0,25
Clear	\	

Model 4 l/min			
Oz/Gal	gr/lt	%	Verhältnis
38,8	319,0	31,9	3,13 :1
38,7	318,0	31,8	3,14 :1
37,9	311,2	31,1	3,2 :1
30,8	253,3	25,3	4,0 :1
21,9	179,6	18,0	5,6 :1
14,7	120,9	12,1	8,3 :1
12,7	104,2	10,4	9,6 :1
8,7	71,1	7,1	14,1 :1
6,7	55,1	5,5	18,2 :1
5,1	42,0	4,2	23,8 :1
4,3	35,5	3,6	28,2 :1
3,8	31,5	3,2	31,8 :1
2,8	23,0	2,3	43,5 :1
1,6	13,0	1,3	76,9 :1
0,8	6,5	0,7	153,9 :1
Ohne Loch			

Model 16 lt/min			
Oz/Gal	gr/lt	%	Verhältnis
15,6	128,2	12,8	7,80 :1
15,5	127,7	12,8	7,83 :1
12,5	102,8	10,3	9,7 :1
12,0	98,5	9,9	10,2 :1
9,4	77,3	7,7	12,9 :1
6,3	51,6	5,2	19,4 :1
5,5	45,2	4,5	22,1 :1
4,5	36,8	3,7	27,2 :1
3,1	25,7	2,6	38,9 :1
2,3	19,0	1,9	52,6 :1
2,2	18,1	1,8	55,3 :1
1,8	14,8	1,5	67,6 :1
1,5	12,0	1,2	83,3 :1
1,1	8,7	0,9	114,9 :1
0,7	5,5	0,6	181,8 :1
Ohne Loch			

EXTRA SCHLANKE SPITZEN	Limone	0,228
	Burgunder	0,208
	Kürbis	0,168
	Kupfer	0,155

0,51	4,20	0,42	238 :1
0,40	3,30	0,33	303 :1
0,34	2,80	0,28	357 :1
0,29	2,40	0,24	417 :1

0,21	1,70	0,17	588 :1
0,16	1,30	0,13	769 :1
0,12	1,00	0,10	1000 :1
0,09	0,70	0,07	1429 :1

- i** **Hinweis:** Die angegebenen Verdünnungsverhältnisse wurden bei einem Druck von 2,8 bar und einem Durchfluss von 20 l/min bestimmt.  
In Fällen, in denen der Fließdruck zu hoch ist, kann zum Erreichen des gewünschten Durchflusses ein Druckminderer erforderlich sein. Wenn es nicht möglich ist, die Mindest- und Höchstwerte des Durchflusses einzuhalten, an einen Klempner wenden.
- i** **Folgende Durchflussvolumen sind in der Leitung erforderlich, damit die Venturidüse den optimalen Durchsatz erreichen kann:**
  - Graue Venturidüse 4l/m Nenndurchsatz – Mindestens 14-16l/m in der Leitung erforderlich
  - Gelbe Venturidüse 14-16l/m Nenndurchsatz – Mindestens 27l/m in der Leitung erforderlich
  - Blaue Venturidüse 30l/m Nenndurchsatz – Mindestens 45l/m in der Leitung erforderlich

**PROBLEMBEHANDLUNG**

Problem	Ursache	Lösung
System gibt keine Lösung aus	1. Der Wassereinlassfilter ist verstopft	1. Reinigen oder bei Bedarf ersetzen
	2. Zu hoher Wasserdruck	2. Wenn der Druck höher als 9 bar ist, einen Druckregler verwenden
	3. Unzureichender Wasserdruck	3. Der erforderliche Mindestdruck ist 1 bar. Sollte dieser nicht verfügbar sein, wenden Sie sich an einen Klempner
	4. Die Venturi-Düse ist verstopft	4. Die Venturidüse in heißem Wasser einweichen und auf Sicht prüfen, Schmutz vorsichtig entfernen. Die Baugruppe bei Bedarf ersetzen.
	5. Das Betätigungsventil ist durch Kalk verstopft	5. Die Ventilbaugruppe in einer Lösung aus heißem Wasser und Kalkentferner einweichen. Die Baugruppe bei Bedarf ersetzen.
Der Wasserfluss stoppt nicht	1. Das Betätigungsventil ist durch Kalk oder anderen im Wasser befindlichen Schmutz verstopft	1. Die Ventileile und den Ventilsitz zum Reinigen in Kalkentferner einweichen. Bei Bedarf ersetzen
Das Betätigungsventil leckt	1. Die Ventilkappe sitzt nicht fest genug auf dem Sitz	1. Die Ventilkappe per Hand fest anziehen, bis das Leck aufhört.
	2. Das Ventil ist nicht richtig positioniert	2. Das Ventil wieder richtig platzieren oder bei Bedarf ersetzen
Anschlüsse und Abschlusskappen lecken	1. Fehlender O-Ring in der Verbindungsverschraubung und / oder der Abschlusskappe	1. Den O-Ring einsetzen oder das gesamte Teil ersetzen
	2. O-Ring in den Anschlüssen oder Abschlusskappen beschädigt	2. Die O-Ringe oder die gesamte Abschlusskappe ersetzen
F-Gap Rückflussverhinderer leckt	1. Die flexible Membran ist beschädigt	1. Den Rückflussverhinderer ersetzen
A-Gap spritzt oder leckt	1. Kalk- oder Schmutzablagerungen in der oberen A-Gap-Düse	1. Zum Entfernen der Ablagerungen in heißem Wasser und Kalkentferner einweichen. Bei Bedarf ersetzen.
	2. Venturi-Düse mit Kalk- oder Schmutzablagerungen verstopft	2. Zum Reinigen in heißem Wasser und Kalkentferner einweichen. Bei Bedarf ersetzen
	3. Ansammlung oder Verstopfung im Druckschlauch	3. Den Schlauch reinigen, um die Verstopfung zu beseitigen
	4. Der Druckschlauch befindet sich über der Beschickungsvorrichtung	4. Sicherstellen, dass sich der Druckschlauch unter der Beschickungsvorrichtung befindet und dass kein Gegendruck vorhanden ist
Falsche Chemikalienkonzentration oder keine Ansaugung	1. Unzureichender Wasserdruck	1. Der erforderliche Mindestdruck ist 1 bar. Installationsmöglichkeiten prüfen
	2. Messspitze verstopft	2. Spitze ersetzen
	3. Fußventil verstopft	3. In heißem Wasser einweichen und per Hand reinigen oder ersetzen
	4. Venturidüse oder Rückflussverhinderer verstopft	4. Zum Reinigen in heißem Wasser einweichen oder Kalkablagerungen entfernen. Bei Bedarf ersetzen
	5. Luftleck im Chemikalien-Ansaugschlauch	5. Die gesamte Leitung prüfen. Die Leitung ersetzen, die Anschlüsse und Kabelbinder prüfen
	6. Produkt ist zu dickflüssig	6. Den Saugschlauch mit einem Schlauch mit einem größeren Durchmesser ersetzen (1/4 x 5/16-Verbinder erforderlich)
	7. Der Produktbehälter ist zu weit weg vom System	7. Für die Standardinstallation muss der Tank max. 1,5 m unter dem System platziert werden
	8. Zu hohe Konzentration	8. Es wurde die falsche Spitze gewählt oder die Spitze wurde nicht richtig eingesetzt. (Druckabweichungen können eine Anpassung der Daten erfordern, die hier in der Empfehlungstabelle angegeben sind)
Das System saugt auch nach Schließung des Ventils noch Chemikalien an	1. Der Chemikalienbehälter befindet sich höher als die Beschickungsvorrichtung, was zu einem Siphoneffekt führt	1. Den Chemikalienbehälter unterhalb des Auslasses der Beschickungsvorrichtung platzieren

Ersatzteile

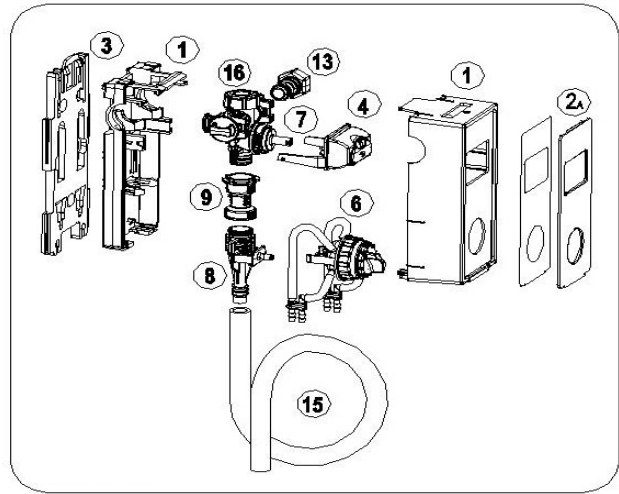
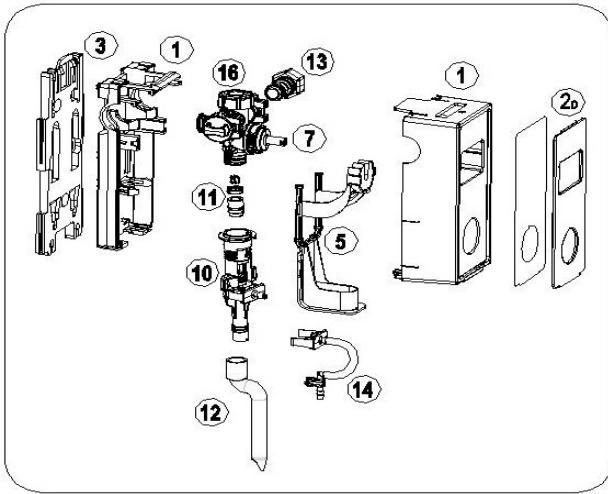

Nr.	Beschreibung
1	Gehäuse (hinten + vorn)
2	Durchsichtige Blende 1P Taste
	Durchsichtige Blende 1P Hebel
	Durchsichtige Blende 4P Taste
	Durchsichtige Blende 4P Hebel
3	Ersatzteil Montagehalterung
4	Kompletter Ersatzteilsatz Taste
5	Kompletter Ersatzteilsatz Hebel
6	Kompletter Ersatzteilsatz Wahlschalter
7	Kompletter Ersatzteilsatz Betätigungsventil
8	Kompletter Ersatzteilsatz Venturidüse grau 4l/min
	Kompletter Ersatzteilsatz Venturidüse gelb 14-16l/min
	Kompletter Ersatzteilsatz Venturidüse blau 30l/min
9	Kompletter Ersatzteilsatz Venturidüse Rückflussverhinderer F-Gap
10	Kompletter Ersatzteilsatz Venturidüse A-Gap & Venturidüse 1 GPM (4l/min)
	Kompletter Ersatzteilsatz Venturidüse A-Gap & Venturidüse 4 GPM (16l/min)
11	Satz A-Gap-Düsen 4l/min (10 St.)
	Satz A-Gap-Düsen 16l/min (10 St.)
12	Schlauch für die Flaschenbefüllung („S“)
13	Armaturenatz Wassereinlass
14	Armaturenatz Saugeinlass
15	Schlauch für die Behälterbefüllung
16	Filter-Kit

**ⓘ Hinweis: Für weitere Ersatzteile wenden Sie sich der Lieferant.**

# PROMAX

## MANUAL DE INSTRUCCIONES



**Activación con una mano**  
**Producto simple**  
[sólo modelos 4l/m]



**Activación con una mano**  
**4 Productos**  
[sólo modelos 4l/m]



**Activación con una mano**  
**Producto simple**  
[modelos 4, 14/16, 30 l/m]



**Activación a botón**  
**4 Product**  
[modelos 4, 14/16, 30 l/m]

### QUÉ HAY EN LA CAJA:

1. Dispensador
2. Tubo de recogida – 2 m (1 rollo para cada producto)
3. Manguera de descarga 2 m para 14-16 y 30l/m o tubo de descarga con forma de "S" para el llenado de botella rociadora 4l/m)
4. Portamanguera (sólo si está presente la manguera de 2 m)
5. Kit completo de instalación:
  - Abrazadera plástica (2 piezas por producto)
  - Boquillas medidoras (1 bolsa por producto)
  - Filtro de pie y conjunto de válvula no retornable (1 pieza por producto)
  - Peso cerámica (1 pieza por producto)
  - Anclajes (3 piezas)
  - Tornillos (3 piezas)
  - Arandelas (3 piezas)
  - Acoplador (para el acoplamiento mecánico de dos o más unidades juntas)
  - Fijación macho GAS 3/4"
  - Etiquetas adhesivas para la identificación del producto (1 tabla por producto)

## CARACTERÍSTICAS TÉCNICAS

<b>Conexión suministro de agua</b>	Desde la derecha o la izquierda		
<b>Tipo de conexión</b>	¾" macho GAS		
<b>Tipo de desconexión</b>	F-Gap (membrana flexible)		
	A-Gap (física, hueco visible)		
<b>Velocidad de flujo Venturi</b>	4lt/m (Gris)	14-16lt/m (Amarilla)	30lt/m (Azul)
<b>Sistemas de actuación</b>	Botón desbloqueable (4 l/min)		
	Botón bloqueable (16-30 l/min)		
	Deslizamiento (llenado con una mano)		
<b>No. de entradas producto</b>	1 (modelos B1 y S1)	4 (modelos B4 y S4)	
<b>Dimensiones máximas</b>	H = 22 cm	W = 10 cm	D = 12 cm
<b>Presión de trabajo</b>	<b>Min 1bar (15 PSI)</b>		<b>Max 9bar (130 PSI)</b>
	<b>Ideal: 2 – 4bar (30 – 60 PSI)</b>		
<b>Temperatura</b>	<b>Máx 160 °F (70°C)</b>		
<b>Notas</b>	Posibilidad de adicionar módulos después de la instalación		

### LEER ATENTAMENTE ANTES DE INSTALAR:



Se suministran los procedimientos correctos para la instalación del dispensador.



**NO INSTALAR** donde el dispensador puede estar directamente expuesto a vapores o humos químicos. No posicionar cerca de superficies calientes.



**PROTEGERSE** - usando prendas de protección y gafas al instalar o mantener el sistema; tomar todas las precauciones específicas necesarias.



**SEGUIR LAS INSTRUCCIONES DE SEGURIDAD Y MANIPULACIÓN** del fabricante químico.



**DIRIGIR LA MANGUERA DE DESCARGA SÓLO DENTRO DEL CONTENEDOR ESPECÍFICO**, no hacia uno mismo o hacia otra persona



**CALIBRAR LA DOSIFICACIÓN** según las instrucciones del fabricante



La unidad se suministra con un dispositivo interno de prevención de reflujos para evitar la contaminación del suministro del aire. Pueden variar las normas de cumplimiento locales. Algunas jurisdicciones pueden requerir la existencia de un dispositivo de prevención del reflujos en el sistema de entrada del agua.







**LA PRESIÓN MÁXIMA** aplicable al sistema es de 9 bar (130 PSI) de **PRESIÓN ESTÁTICA**. Se ha de tener cuidado porque el sistema no prevé situaciones de sobrepresiones, y estos podrían causar daños en la estructura del sistema. Se recomienda el uso de un reductor de presión y la instalación de un grifo que permita cerrar el paso de agua cuando el sistema no esté en uso.









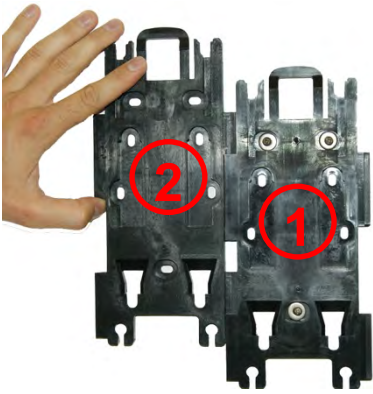
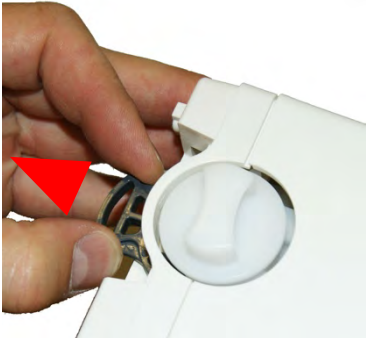

**EL DISPENSADOR DEBE INSTALARSE** aproximadamente a 1,5 m del suelo y cerca de los contenedores químicos para su uso apropiado.

## INSTALACIÓN DE LA UNIDAD SIMPLE:





<p><b>Paso 1</b></p>  <p>Usar las abrazaderas como una plantilla para marcar el agujero de montaje. Perforar el agujero para los anclajes ¼" suministrados y asegurar las abrazaderas con tres tornillos en dotación.</p>	<p><b>Paso 2</b></p>  <p>Acoplar el sistema en la abrazadera y deslizarlo hacia abajo...</p>	<p><b>Step 3</b></p>  <p>... hasta el la pestaña superior haga clic en el lugar fijando el sistema en la abrazadera.</p>
<p><b>Paso 4</b></p>  <p>Deslizar la manguera de descarga (2 m o tubo en "S") sobre la fijación afilada para asegurarla en su lugar</p>	<p><b>Paso 5</b></p>  <p>Conectar la manguera de suministra de entrada de agua al suelo firmemente con alicates.</p>	

**INSTALACIÓN DE LA UNIDAD MÚLTIPLE:**

<p><b>Paso 1A</b></p>  <p>Para instalar un sistema múltiple, iniciar instalando la primera abrazadera en la pared como se ilustra en el paso 1. Después deslizar la segunda abrazadera en la ranura de arriba hacia abajo en el lado izquierdo de la abrazadera 1 hasta que estén alineados apropiadamente y seguros..</p>	<p><b>Paso 2A</b></p>   <p>Desbloquear el lado izquierdo del primer sistema tirando el clip posterior hacia la posición más externa como se ilustra en la figura y quitar el tapón.</p>	<p><b>Paso 3A</b></p>   <p>Desbloquear el lado derecho del segundo sistema, tirando el clip hacia la posición más externa y quitando la conexión del agua.</p>
<p><b>Paso 4A</b></p>   <p>Insertar el niple de acoplamiento en la primera unidad, del modo ilustrado.</p>	<p><b>Paso 5A</b></p>   <p>Conectar la segunda unidad a la primera</p>	<p><b>Paso 6A</b></p>  <p>Aplicar el sistema combinado en la abrazadera y completar la instalación como se indique en el paso 3 anterior.</p>

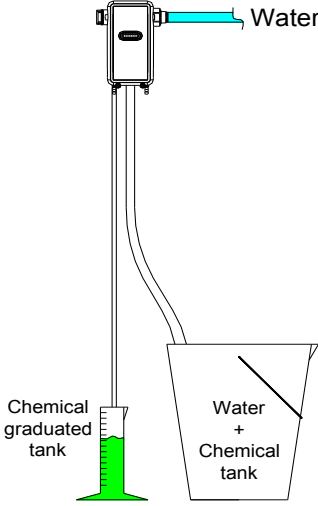

## INSTALACIÓN DE LA BOQUILLA Y DE LA MANGUERA DE SUCCIÓN

<p><b>Paso 7</b></p>  <p>Seleccionar una boquilla apropiada e insertarla completamente en el asiento de la boquilla como se ilustra en la figura.</p> <p>Para determinar la boquilla correcta, remitirse a la tabla de abajo.</p>	<p><b>Paso 8</b></p>  <p>Conectar las mangueras de succión deslizándola completamente sobre el asiento de boquilla del modo ilustrado.</p>	<p><b>Paso 9</b></p>  <p><b>PESO CERÁMICO</b></p> <p>Cortar el tubo a la longitud requerida. Conectar la válvula de pie / filtro en la manguera del modo ilustrado. Deslizar el peso cerámico sobre el tubo y, dentro de lo posible, la fijación rugosa en la válvula de pie amarilla.</p>
<p><b>Paso 10</b></p> <p><b>Calibración boquilla:</b></p> <ol style="list-style-type: none"> <li>1. Llenar un cilindro graduado con el producto concentrado.</li> <li>2. Usando el gráfico del manual, Seleccionar e insertar la boquilla más cercada a la relación deseada de dilución.</li> <li>3. Insertar la manguera de recogida en el cilindro graduado</li> <li>4. Poner el tubo de salida en un contenedor abierto y presionar el botón para activar el sistema. Levantar el producto hasta hasta que el tubo de recogida no esté totalmente Lleno.</li> <li>5. Apagar el sistema e insertar la manguera de distribución en un contenedor 5 litros</li> <li>6. Marcar el nivel del producto en el contenedor graduado.</li> <li>7. Encender nuevamente el sistema hasta que el contenedor de 5 litros esté totalmente lleno.</li> <li>8. Apagar el sistema y leer la cantidad de producto en el contenedor graduado.</li> <li>9. The difference in the product levels for points 6 and 8 indicates the amount of product mixed per 5 litros.</li> </ol>		<p><b>Paso 11</b></p>  <p>Usar un cable para fijar el tipo en el asiento de la punta afilada. Para un selector de 4 productos, repetir la operación desde el paso 7 al paso 11 para cada producto.</p>

## CARACTERÍSTICAS HIDRÁULICAS – RELACIÓN DE DILUCIÓN



**Nota:** La siguiente relación de dilución debe ser considerada como una referencia inicial. A menudo, los factores variables como el flujo/presión del agua, distancia del contenedor del producto a las fijaciones de entrada y la viscosidad del producto, requieren ajustes de campo.

La relación de dilución referida a la presión dinámica de 40 PSI (2,76bar) con productos finos de agua.

STANDARD BOQUILLA	Color boquilla	Diametro mm
	Sin boquilla	\
	Gris	3,25
	Negro	2,54
	Beige	1,78
	Rojo	1,32
	Blanco	1,09
	Azul	1,01
	Marrón claro	0,88
	Verde	0,71
	Anaranjado	0,63
	Marrón	0,58
	Amarillo	0,51
	Agua	0,46
	Púrpura	0,36
	Rosa	0,25
Transparente	\	

ULTRALEAN BOQUILLA	Lima	0,228
	Burgundy	0,208
	Zapallo	0,168
	Bronce	0,155

La relación de dilución referida a la presión dinámica de 40 PSI (2,76bar) con productos finos de agua.

STANDARD BOQUILLA	Color boquilla	Diametro mm
	Sin boquilla	\
	Gris	3,25
	Negro	2,54
	Beige	1,78
	Rojo	1,32
	Blanco	1,09
	Azul	1,01
	Marrón claro	0,88
	Verde	0,71
	Anaranjado	0,63
	Marrón	0,58
	Amarillo	0,51
	Agua	0,46
	Púrpura	0,36
	Rosa	0,25
Transparente	\	

ULTRALEAN BOQUILLA	Lima	0,228
	Burgundy	0,208
	Zapallo	0,168
	Bronce	0,155

### Flex-Gap

Modelo 4 lt/min			
Oz/Gal	gr/lt	%	Relación
50,1	411,7	41,2	2,4 :1
46,6	382,7	38,3	2,6 :1
43,7	359,0	35,9	2,8 :1
32,3	265,8	26,6	3,8 :1
20,1	165,2	16,5	6,1 :1
13,0	106,8	10,7	9,4 :1
11,5	94,8	9,5	10,6 :1
8,7	71,2	7,1	14,0 :1
6,1	49,9	5,0	20,0 :1
5,1	42,2	4,2	23,7 :1
3,4	28,1	2,8	35,6 :1
3,3	27,1	2,7	36,9 :1
2,6	21,6	2,2	46,3 :1
1,3	11,0	1,1	90,9 :1
0,7	5,5	0,6	181,8 :1
Sin orificio			

Modelo 14 lt/min			
Oz/Gal	gr/lt	%	Relación
21,6	177,3	17,7	5,6 :1
20,8	171,0	17,1	5,9 :1
19,5	160,1	16,0	6,3 :1
14,4	118,2	11,8	8,5 :1
9,2	75,3	7,5	13,3 :1
6,0	49,4	4,9	20,2 :1
5,2	42,7	4,3	23,4 :1
3,9	31,8	3,2	31,5 :1
2,3	19,0	1,9	52,6 :1
1,8	14,6	1,5	68,5 :1
1,5	12,5	1,3	80,0 :1
1,3	10,4	1,0	96,2 :1
1,0	8,3	0,8	120,5 :1
0,6	4,6	0,5	217,4 :1
0,3	2,5	0,3	400,0 :1
Sin orificio			

0,52	4,30	0,43	233 :1
0,37	3,00	0,30	333 :1
0,28	2,30	0,23	435 :1
0,19	1,60	0,16	625 :1

0,26	2,10	0,21	476 :1
0,19	1,60	0,16	625 :1
0,15	1,20	0,12	833 :1
0,10	0,80	0,08	1250 :1

### Flex-Gap

Modelo 30 lt/min			
	gr/lt	%	Relación
5,4	44,6	4,5	22,4 :1
5,3	43,5	4,4	23,0 :1
5,2	42,6	4,3	23,5 :1
3,8	31,2	3,1	32,1 :1
2,5	20,4	2,0	49,0 :1
1,7	14,0	1,4	71,4 :1
1,5	12,0	1,2	83,3 :1
1,2	9,5	1,0	105,3 :1
0,8	6,3	0,6	158,7 :1
0,7	5,6	0,6	178,6 :1
0,5	4,2	0,4	238,1 :1
0,4	3,6	0,4	277,8 :1
0,3	2,6	0,3	384,6 :1
0,15	1,2	0,1	833,3 :1
0,12	1,0	0,1	1000,0 :1
Sin orificio			

0,09	0,70	0,07	1429 :1
0,06	0,50	0,05	2000 :1
0,04	0,30	0,03	3333 :1
0,02	0,20	0,02	5000 :1

La relación de dilución referida a la presión dinámica de 40 PSI (2,76bar) con productos finos de agua.

**Air-Gap**

	Color boquilla	Diametro mm
STANDARD BOQUILLA	Sin boquilla	\
	Gris	3,25
	Negro	2,54
	Beige	1,78
	Rojo	1,32
	Blanco	1,09
	Azul	1,01
	Marrón claro	0,88
	Verde	0,71
	Anaranjado	0,63
	Marrón	0,58
	Amarillo	0,51
	Agua	0,46
	Púrpura	0,36
	Rosa	0,25
	Transparente	\

Modelo 4 lt/min			
Oz/Gal	gr/lt	%	Relación
38,8	319,0	31,9	3,13 :1
38,7	318,0	31,8	3,14 :1
37,9	311,2	31,1	3,2 :1
30,8	253,3	25,3	4,0 :1
21,9	179,6	18,0	5,6 :1
14,7	120,9	12,1	8,3 :1
12,7	104,2	10,4	9,6 :1
8,7	71,1	7,1	14,1 :1
6,7	55,1	5,5	18,2 :1
5,1	42,0	4,2	23,8 :1
4,3	35,5	3,6	28,2 :1
3,8	31,5	3,2	31,8 :1
2,8	23,0	2,3	43,5 :1
1,6	13,0	1,3	76,9 :1
0,8	6,5	0,7	153,9 :1
Sin orificio			

Modelo 16 lt/min			
Oz/Gal	gr/lt	%	Relación
15,6	128,2	12,8	7,80 :1
15,5	127,7	12,8	7,83 :1
12,5	102,8	10,3	9,7 :1
12,0	98,5	9,9	10,2 :1
9,4	77,3	7,7	12,9 :1
6,3	51,6	5,2	19,4 :1
5,5	45,2	4,5	22,1 :1
4,5	36,8	3,7	27,2 :1
3,1	25,7	2,6	38,9 :1
2,3	19,0	1,9	52,6 :1
2,2	18,1	1,8	55,3 :1
1,8	14,8	1,5	67,6 :1
1,5	12,0	1,2	83,3 :1
1,1	8,7	0,9	114,9 :1
0,7	5,5	0,6	181,8 :1
Sin orificio			

ULTRALEAN BOQUILLA	Lima	0,228
	Burgundy	0,208
	Zapallo	0,168
	Bronce	0,155

0,51	4,20	0,42	238 :1
0,40	3,30	0,33	303 :1
0,34	2,80	0,28	357 :1
0,29	2,40	0,24	417 :1

0,21	1,70	0,17	588 :1
0,16	1,30	0,13	769 :1
0,12	1,00	0,10	1000 :1
0,09	0,70	0,07	1429 :1



**Nota:** Los datos de dilución suministrados se determinan bajo 2,76Bar de presión y una velocidad de flujo de 20l/m.

Para configurar la velocidad de flujo deseada, se requiere un regulador de presión en los casos donde la presión de flujo es excesiva. Donde no están disponibles las propiedades de flujo máximo y mínimo, consultar un plomero para solucionar el problema.



**Volumen de flujo necesario desde la línea de tubería para alcanzar una velocidad de flujo optimal de Venturi:**

- Gris venturi 4l/m velocidad de flujo nominal – Necesita como mínimo 4l/m de la tubería
- Amarillo venturi 14-16l/m velocidad de flujo nominal – Necesita como mínimo 27l/m de la tubería
- Azul venturi 30l/m velocidad de flujo nominal – Necesita como mínimo 45l/m de la tubería

## Resolución de problemas

Problema	Causa	Solución
El sistema no dispensa la solución	1. Filtro de entrada del agua obstruido	1. Limpiarlo o sustituirlo, si fuera necesario
	2. Demasiada presión de agua	2. Usar un regulador de presión en caso de una presión de agua mayor a 9Bar
	3. Presión insuficiente del agua	3. 1Bar es la presión mínima requerida. Si no está disponible, consultar un plomero.
	4. Venturi está obstruida	4. Mojar los tubos venturi en agua caliente e inspeccionarlos visualmente en búsqueda de detritos. Sustituir el grupo, si es necesario.
	5. La válvula de activación está obstruida por mineral	5. Mojar la válvula en una solución de agua caliente y removedor de sarro. Sustituir el grupo, si es necesario.
No se detiene el flujo de agua	1. La válvula de activación está obstruida por minerales o por detritos del agua.	1. Sumergir las partes de la válvula y el asiento en un removedor de sarro para limpiarlas. Sustituir las, si es necesario.
La válvula de activación pierde	1. La tapa de la válvula no está fijada lo suficiente al asiento	1. Fijar firmemente a mano la tapa de la válvula hasta que se detenga la pérdida.
	2. No está posicionada correctamente	2. Reposicionar la válvula o cambiarla, si fuera necesario.
Las conexiones y la tapa final pierden	1. Falta la junta tórica en la conexión de la fijación y/ o en la tapa final	1. Colocar la junta tórica o sustituir toda la parte
	2. Junta tórica de las conexiones o tapa final, dañadas	2. Sustituir la junta tórica o sustituir toda la tapa final
El dispositivo de prevención del reflujo F-gap, pierde	1. La membrana flexible está dañada	1. Sustituir el dispositivo de prevención del reflujo
A-Gap está pulverizando o pierde	1. Capa de sarro o suciedad en la boquilla superior del A-gap	1. Sumergir en agua caliente o en removedor de cal para quitar las suciedades. Sustituir, si fuera necesario.
	2. Venturi recubierto de sarro o suciedad	2. Sumergir en agua caliente o en removedor de cal para limpiarlo. Sustituir, si fuera necesario.
	3. Hay acumulaciones u obstrucciones en la manguera de descarga	3. Limpiar la manguera para eliminar el problema
	4. La manguera de descarga está sobre el dispensador	4. Asegurarse de que la manguera de descarga esté por debajo del dispensador para asegurar que no haya contrapresión.
Concentración inapropiada de químicos o no hay succión	1. Presión insuficiente del agua	1. 1Bar es la presión mínima de trabajo. Chequear las opciones de las tuberías.
	2. Boquilla de medición obstruida	2. Sustituir la boquilla
	3. Válvula de pie, obstruida	3. Sumergir en agua caliente, limpiarlo a mano o cambiarlo.
	4. Venturi o dispositivo de prevención del reflujo, obstruidos.	4. Sumergir en agua caliente o en removedor de cal para limpiarlo. Sustituir, si fuera necesario.
	5. Pérdida de aire en la línea de la tubería de recogida química	5. Controlar la línea entera. Sustituir el tubo, controlar las conexiones y la fijación del cable.
	6. El producto es demasiado grueso	6. Cambiar la manguera de recogida. Cambiar a un diámetro mayor. (se requiere un acoplador ¼ x 5/16)
	7. El contenedor del producto está muy lejos del sistema	7. La instalación estándar posiciona el tanque debajo del sistema, 1.5 m máx.
	8. Exceso de concentración	8. La boquilla no es la correcta o no está totalmente alojada en su asiento. (Las variaciones de presión pueden requerir ajustes de aquellas citadas en la tabla).
El sistema sigue extrayendo químicos aún con la válvula cerrada.	1. El tanque de químicos está ubicado a mayor altura que el dispensador causando el sifonaje.	1. Colocar el contenedor de químicos debajo del punto de descarga del dispensador.

## Repuestos

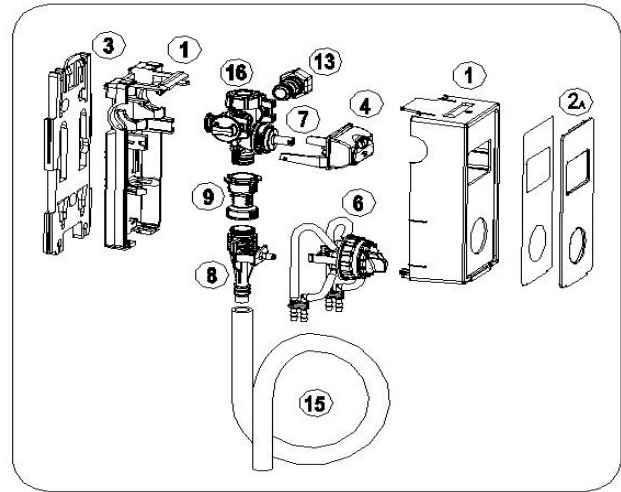
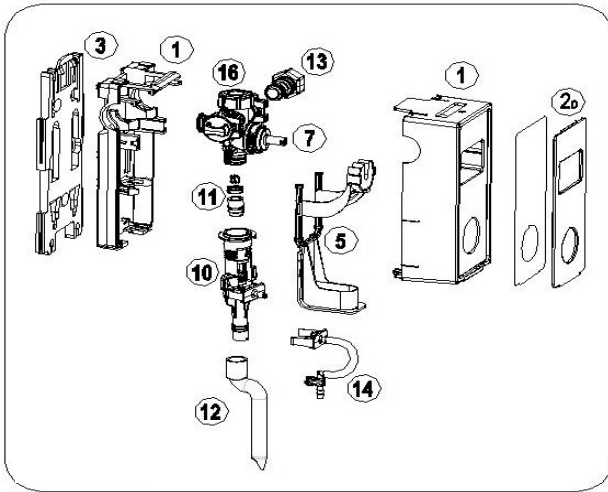

N	Descripción
1	Armazón (posterior + frontal)
	Placa frontal transparente 1P Inferior
2	Placa frontal transparente 1P Inferior
	Placa frontal transparente 4P Inferior
	Placa frontal transparente 4P Inferior
3	Repuesto abrazadera de montaje
4	Kit repuesto botón completo
5	Kit repuesto corredera completo
6	Kit repuesto selector completo
7	Kit repuesto válvula de activación completo
	Kit completo repuestos gris venturi 4lt/min
8	Kit completo repuestos amarillo 14-16lt/min
	Kit completo repuestos azul 30lt/min
9	Kit completo repuesto F-gap reflujo
10	Kit completo repuesto A-gap & venturi 4lt/min
	Kit completo repuesto A-gap & venturi 16lt/min
11	Kit 4 l/m boquilla A-Gap Nozzle kit (10 piezas)
	Kit 16 l/m boquillas A-Gap (10 piezas)
12	Manguera de llenado ("S") manguera
13	Kit de fijación entrada agua
14	Kit de fijación entrada recogida
15	Manguera de llenado cubeta
16	Kit de filtro

**ⓘ Nota: contactar el proveedor para solicitar los repuestos.**

# PROMAX

## MANUEL D'INSTRUCTIONS



**Activation d'une seule main  
1 produit**  
[uniquement modèles 4 l/m]



**Activation d'une seule main  
4 produits**  
[uniquement modèles 4 l/m]



**Bouton d'activation  
1 produit**  
[modèles 4, 14/16, 30 l/m]



**Bouton d'activation  
4 produits**  
[modèles 4, 14/16, 30 l/m]

### CE QUE LA BOÎTE CONTIENT :

1. Distributeur
2. Tube analyseur – 2 m (1 rouleau pour chaque produit)
3. Tuyau de refoulement (2 m pour débit de remplissage de pulvérisateur de 14/16 et 30l/m ou tuyau de refoulement en "S" pour débit de 4l/m)
4. Système de fixation tuyau (seulement en présence d'un tuyau de 2 m)
5. Kit d'installation complet :
  - Colliers en plastique (2 pour chaque produit)
  - Buses de dosage (1 sac pour chaque produit)
  - Boîtier filtre/clapet de pied anti-retour (1 pièce pour chaque produit)
  - Poids céramique (1 pièce pour chaque produit)
  - Ancrages (3 pièces)
  - Vis (3 pièces)
  - Joints (3 pièces)
  - Coupleur (pour coupler deux dispositifs ensemble, ou plus)
  - Raccord mâle 3/4" GAZ
  - Etiquettes adhésives pour l'identification du produit (1 planche pour chaque produit)

**CARACTÉRISTIQUES TECHNIQUES :**

<b>Raccord alimentation eau</b>	Possible à gauche ou à droite		
<b>Type de raccord</b>	mâle ¾" GAZ		
<b>Type de découplage</b>	F-Gap (membrane flexible)		
	A-Gap (écart physique, visible)		
<b>Débits tube de Venturi</b>	4 l/m (Gris)	14-16 l/m (Jaune)	30 l/m (Bleu)
<b>Systèmes d'actionnement</b>	Bouton déverrouillable (4 l/min)		
	Bouton verrouillable (16-30 l/min)		
	Glissière (remplissage d'une seule main)		
<b>Nbre d'entrées de produit</b>	1 (modèles B1 et S1)		4 (modèles B4 et S4)
<b>Dimensions maximum</b>	H = 22 cm	L = 10 cm	P = 12 cm
<b>Pression de service</b>	<b>Min 1 bar (15 PSI)</b>		<b>Max 9 bars (130 PSI)</b>
	<b>Idéale : 2 – 4 bars (30 – 60 PSI)</b>		
<b>Température</b>	<b>Max 160 °F (70°C)</b>		
<b>Notes</b>	Possibilité d'ajouter des modules après installation		

**LIRE ATTENTIVEMENT AVANT L'INSTALLATION :**

Les bonnes procédures d'installation du distributeur sont fournies.



**NE PAS INSTALLER** à un endroit où le distributeur est directement exposé aux vapeurs ou aux émanations chimiques. Ne pas positionner près de sources de chaleur.



**SE PROTÉGER** - porter des vêtements et des lunettes de protection lors de l'installation ou de l'entretien du système, prendre des précautions spécifiques si nécessaire



**SUIVRE LES INSTRUCTIONS DE SÉCURITÉ ET DE MANUTENTION** du fabricant chimique.



**NE DIRIGER LE TUYAU DE REFOULEMENT QUE VERS UN CONTENEUR SPÉCIFIQUE**, et non pas vers soi-même ni vers une autre personne



**CALIBRER LE DOSAGE** conformément aux instructions du fabricant



Ce dispositif est doté d'un disconnecteur hydraulique interne afin d'éviter la contamination de l'eau d'alimentation. Les normes de conformité locales peuvent varier. Certaines juridictions peuvent exiger un disconnecteur hydraulique au niveau de l'arrivée d'eau du système.







**LA PRESSION DE FONCTIONNEMENT MAXIMALE** est de 9 bars (130 PSI) et est conçue comme une pression statique maximale applicable au système. Il faut veiller à ce que l'équipement ne puisse pas produire de surpression, ce qui pourraient endommager la structure du système. L'utilisation d'un réducteur de pression et l'installation d'un robinet sur la sortie d'eau du système sont toujours recommandées. Lesquelles peuvent être fermées quand le système lui-même n'est pas en cours d'utilisation.









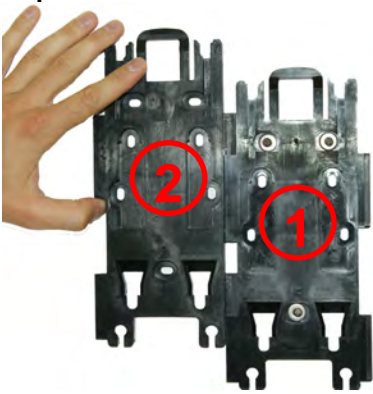
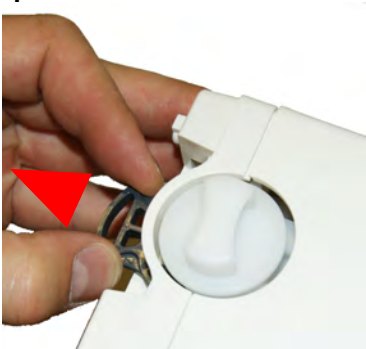

**LE DISTRIBUTEUR DOIT ÊTRE INSTALLÉ** à environ 1,5 m du sol et près des conteneurs chimiques pour une utilisation plus commode

## INSTALLATION D'UN DISPOSITIF INDIVIDUEL :





<p><b>Etape 1</b></p>  <p>Utiliser l'étrier comme s'il s'agissait d'un gabarit pour marquer les trous de montage. Percer les trous pour les ancrages 1/4" fournis et fixer l'étrier à l'aide des vis fournies.</p>	<p><b>Etape 2</b></p>  <p>Fixer le système à l'étrier et le faire glisser vers le bas...</p>	<p><b>Etape 3</b></p>  <p>... jusqu'à ce que la languette supérieure s'enclenche avec un "clac", fixant ainsi le système à l'étrier</p>
<p><b>Etape 4</b></p>  <p>Glisser le tuyau de refoulement (6,5 ft ou tuyau en "S") sur le raccord cannelé en le fixant</p>	<p><b>Etape 5</b></p>  <p>Raccorder le tuyau d'alimentation d'eau et bien serrer à l'aide de pinces.</p>	



**INSTALLATION D'UN DISPOSITIF MULTIPLE :**

<p><b>Etape 1A</b></p>  <p>Pour installer un dispositif multiple, commencer par installer le premier étrier au mur comme illustré à l'étape 1. Puis glisser du haut vers le bas le second étrier dans la fente située sur le côté gauche de l'étrier 1, jusqu'à ce qu'ils soient parfaitement alignés et fixés.</p>	<p><b>Etape 2A</b></p>   <p>Déverrouiller le côté gauche du premier système en tirant l'attache arrière le plus possible vers l'extérieur comme indiqué et retirer le bouchon de protection.</p>	<p><b>Etape 3A</b></p>   <p>Déverrouiller le côté droit du second système en tirant l'attache le plus possible vers l'extérieur et retirer le raccordement d'eau.</p>
<p><b>Etape 4A</b></p>   <p>Introduire l'embout de raccordement dans le premier dispositif comme illustré</p>	<p><b>Etape 5A</b></p>   <p>Raccorder le second dispositif au premier</p>	<p><b>Etape 6A</b></p>  <p>Appliquer le système combiné sur l'étrier et achever l'installation conformément à l'étape 3 ci-dessus.</p>

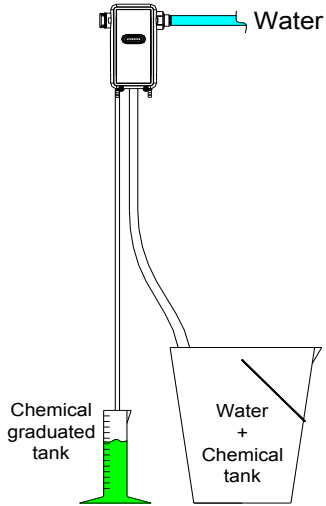
**INSTALLATION DU TUBE D'ASPIRATION ET DE LA BUSE :**

<p><b>Etape 7</b></p>  <p>Sélectionner une buse adaptée et l'introduire complètement dans l'emplacement canelé prévu à cet effet comme illustré.</p> <p>Pour déterminer la buse adéquate à utiliser, se référer au tableau ci-dessous.</p>	<p><b>Etape 8</b></p>  <p>Raccorder les tubes d'aspiration en les glissant complètement sur l'emplacement canelé de la buse comme illustré.</p>	<p><b>Etape 9</b></p>  <p><b>POIDS CÉRAMIQUE</b></p> <p>Couper le tube à la longueur nécessaire. Raccorder le filtre/ le clapet de pied jaune au tuyau comme illustré. Glisser le poids céramique sur le tube et autant que possible sur le raccord canelé sur le clapet de pied jaune.</p>
<p><b>Etape 10</b></p> <p><b>Calibrage buse :</b></p> <ol style="list-style-type: none"> <li>1. Remplir un cylindre gradué du produit concentré.</li> <li>2. A l'aide du tableau du manuel, sélectionner et introduire la buse la plus proche du rapport de dilution souhaité.</li> <li>3. Introduire le tube analyseur dans le cylindre gradué.</li> <li>4. Mettre le tuyau d'évacuation dans un conteneur ouvert et appuyer sur le bouton ou sur le levier pour activer le système. Aspirer le produit jusqu'à ce que le tube analyseur soit entièrement rempli.</li> <li>5. Couper le système et introduire le tuyau de refoulement dans un conteneur d'une capacité de 5 litres.</li> <li>6. Marquer le niveau du produit dans le conteneur gradué</li> <li>7. Rallumer le système jusqu'à ce que le conteneur d'une capacité de 5 litres soit entièrement rempli.</li> <li>8. Couper le système et relever la quantité de produit dans le conteneur gradué.</li> <li>9. La différence entre les niveaux du produit de 6 et 8 points indique le volume de produit mélangé par 5 litres.</li> </ol>		<p><b>Etape 11</b></p>  <p>Utiliser un collier de serrage pour fixer le tuyau à l'emplacement canelé de la buse. Pour un sélecteur 4 produits, répéter les opérations de l'étape 7 à 11 pour chaque produit</p>

## CARACTÉRISTIQUES HYDRAULIQUES – RAPPORTS DE DILUTION



**Note :** les rapports de dilution suivants doivent être considérés uniquement comme une référence. Des facteurs variables tels que le débit/la pression de l'eau, la distance du conteneur du produit par rapport au raccord d'entrée et la viscosité du produit entraînent souvent des réglages ad hoc.

Le rapport de dilution correspond à la pression dynamique de 2,76 bars avec des produits aqueux peu épais.

BUSE DE DOSAGE STANDARD	Couleur buse	Diamètre mm
	Pas de buse	\
	Gris	3,25
	Noir	2,54
	Beige	1,78
	Rouge	1,32
	Blanc	1,09
	Bleu	1,01
	Marron clair	0,88
	Vert	0,71
	Orange	0,63
	Marron	0,58
	Jaune	0,51
	Bleu vert	0,46
	Violet	0,36
	Rose	0,25
Incolore	\	

BUSE ULTRA MINCE	Couleur buse	Diamètre mm
	Citron vert	0,228
	Bordeaux	0,208
	Citrouille	0,168
Cuivré	0,155	

Le rapport de dilution correspond à la pression dynamique de 2,76 bars avec des produits aqueux peu épais.

BUSE DE DOSAGE STANDARD	Couleur buse	Diamètre mm
	Pas de buse	\
	Gris	3,25
	Noir	2,54
	Beige	1,78
	Rouge	1,32
	Blanc	1,09
	Bleu	1,01
	Marron clair	0,88
	Vert	0,71
	Orange	0,63
	Marron	0,58
	Jaune	0,51
	Bleu vert	0,46
	Violet	0,36
	Rose	0,25
Incolore	\	

BUSE ULTRA MINCE	Couleur buse	Diamètre mm
	Citron vert	0,228
	Bordeaux	0,208
	Citrouille	0,168
Cuivré	0,155	

### Flex-Gap

Modèle 4 lt/min			
Oz/Gal	gr/lt	%	Rapport
50,1	411,7	41,2	2,4 :1
46,6	382,7	38,3	2,6 :1
43,7	359,0	35,9	2,8 :1
32,3	265,8	26,6	3,8 :1
20,1	165,2	16,5	6,1 :1
13,0	106,8	10,7	9,4 :1
11,5	94,8	9,5	10,6 :1
8,7	71,2	7,1	14,0 :1
6,1	49,9	5,0	20,0 :1
5,1	42,2	4,2	23,7 :1
3,4	28,1	2,8	35,6 :1
3,3	27,1	2,7	36,9 :1
2,6	21,6	2,2	46,3 :1
1,3	11,0	1,1	90,9 :1
0,7	5,5	0,6	181,8 :1
Sans trou			

Modèle 14 lt/min			
Oz/Gal	gr/lt	%	Rapport
21,6	177,3	17,7	5,6 :1
20,8	171,0	17,1	5,9 :1
19,5	160,1	16,0	6,3 :1
14,4	118,2	11,8	8,5 :1
9,2	75,3	7,5	13,3 :1
6,0	49,4	4,9	20,2 :1
5,2	42,7	4,3	23,4 :1
3,9	31,8	3,2	31,5 :1
2,3	19,0	1,9	52,6 :1
1,8	14,6	1,5	68,5 :1
1,5	12,5	1,3	80,0 :1
1,3	10,4	1,0	96,2 :1
1,0	8,3	0,8	120,5 :1
0,6	4,6	0,5	217,4 :1
0,3	2,5	0,3	400,0 :1
Sans trou			

0,52	4,30	0,43	233 :1
0,37	3,00	0,30	333 :1
0,28	2,30	0,23	435 :1
0,19	1,60	0,16	625 :1

0,26	2,10	0,21	476 :1
0,19	1,60	0,16	625 :1
0,15	1,20	0,12	833 :1
0,10	0,80	0,08	1250 :1

### Flex-Gap

Modèle 30 lt/min			
Oz/Gal	gr/lt	%	Rapport
5,4	44,6	4,5	22,4 :1
5,3	43,5	4,4	23,0 :1
5,2	42,6	4,3	23,5 :1
3,8	31,2	3,1	32,1 :1
2,5	20,4	2,0	49,0 :1
1,7	14,0	1,4	71,4 :1
1,5	12,0	1,2	83,3 :1
1,2	9,5	1,0	105,3 :1
0,8	6,3	0,6	158,7 :1
0,7	5,6	0,6	178,6 :1
0,5	4,2	0,4	238,1 :1
0,4	3,6	0,4	277,8 :1
0,3	2,6	0,3	384,6 :1
0,15	1,2	0,1	833,3 :1
0,12	1,0	0,1	1000,0 :1
Sans trou			

0,09	0,70	0,07	1429 :1
0,06	0,50	0,05	2000 :1
0,04	0,30	0,03	3333 :1
0,02	0,20	0,02	5000 :1

Le rapport de dilution correspond à la pression dynamique de 2,76 bars avec des produits aqueux peu épais.

BUSE DE DOSAGE STANDARD	Couleur buse	Diamètre mm
	Pas de buse	\
	Gris	3,25
	Noir	2,54
	Beige	1,78
	Rouge	1,32
	Blanc	1,09
	Bleu	1,01
	Marron clair	0,88
	Vert	0,71
	Orange	0,63
	Marron	0,58
	Jaune	0,51
	Bleu vert	0,46
	Violet	0,36
	Rose	0,25
Incolore	\	

**Air-Gap**

Modèle 4 l/min			
Oz/Gal	gr/lit	%	Rapport
38,8	319,0	31,9	3,13 :1
38,7	318,0	31,8	3,14 :1
37,9	311,2	31,1	3,2 :1
30,8	253,3	25,3	4,0 :1
21,9	179,6	18,0	5,6 :1
14,7	120,9	12,1	8,3 :1
12,7	104,2	10,4	9,6 :1
8,7	71,1	7,1	14,1 :1
6,7	55,1	5,5	18,2 :1
5,1	42,0	4,2	23,8 :1
4,3	35,5	3,6	28,2 :1
3,8	31,5	3,2	31,8 :1
2,8	23,0	2,3	43,5 :1
1,6	13,0	1,3	76,9 :1
0,8	6,5	0,7	153,9 :1
Sans trou			

Modèle 16 l/min			
Oz/Gal	gr/lit	%	Rapport
15,6	128,2	12,8	7,80 :1
15,5	127,7	12,8	7,83 :1
12,5	102,8	10,3	9,7 :1
12,0	98,5	9,9	10,2 :1
9,4	77,3	7,7	12,9 :1
6,3	51,6	5,2	19,4 :1
5,5	45,2	4,5	22,1 :1
4,5	36,8	3,7	27,2 :1
3,1	25,7	2,6	38,9 :1
2,3	19,0	1,9	52,6 :1
2,2	18,1	1,8	55,3 :1
1,8	14,8	1,5	67,6 :1
1,5	12,0	1,2	83,3 :1
1,1	8,7	0,9	114,9 :1
0,7	5,5	0,6	181,8 :1
Sans trou			

BUSE ULTRA MINCE	Citron vert	0,228
	Bordeaux	0,208
	Citrouille	0,168
	Cuivré	0,155

0,51	4,20	0,42	238 :1
0,40	3,30	0,33	303 :1
0,34	2,80	0,28	357 :1
0,29	2,40	0,24	417 :1

0,21	1,70	0,17	588 :1
0,16	1,30	0,13	769 :1
0,12	1,00	0,10	1000 :1
0,09	0,70	0,07	1429 :1

**i** Note : Les données de dilution données sont déterminées à 2,76 bar de pression et 20l/m de débit. Pour établir un débit désiré, un régulateur de pression peut être nécessaire dans les cas où la pression est excessive. Si les propriétés minimum et maximum d'écoulement ne sont pas disponibles, consulter un plombier pour remédier à la situation.

**i** Débit-volume nécessaire depuis la conduite pour atteindre le débit optimal du tube de Venturi :  
 - Venturi gris débit nominal 4 l/m – 14/16 l/m min. depuis la conduite  
 - Venturi jaune débit nominal 14/16 l/m – 27 l/m min. depuis la conduite  
 - Venturi bleu débit nominal 30 l/m – 45 l/m min. depuis la conduite

## DIAGNOSTIC DE PANNES

Problème	Cause	Solution
Le système ne distribue pas la solution	1. La crépine de la prise d'eau est bouchée	1. La nettoyer ou la remplacer si nécessaire
	2. Eau à trop haute pression	2. Utiliser un régulateur de pression d'eau en cas de pression de l'eau supérieure à 9 Bars
	3. Pression de l'eau insuffisante	3. 1 Bar est la pression minimum requise. Si cette pression n'est pas disponible, consulter un plombier
	4. Le tube de Venturi est bouché	4. Plonger le tube de Venturi dans de l'eau chaude et inspecter visuellement, retirer délicatement les débris. Remplacer si nécessaire.
	5. La valve d'activation est bouchée par des dépôts minéraux	5. Plonger la valve dans une solution d'eau chaude et d'anti-tartre. Remplacer si nécessaire.
Le débit d'eau ne s'arrête pas	1. La valve d'activation est bouchée par des dépôts minéraux ou d'autres débris emportés par l'eau	1. Plonger les éléments de la valve et son siège dans un anti-tartre pour les nettoyer. Remplacer si nécessaire
La valve d'activation présente des fuites	1. Le bouchon de valve n'est pas assez serré sur le siège	1. Serrer fermement à la main le bouchon de valve jusqu'à ce que la fuite cesse.
	2. Positionnement incorrect	2. Repositionner la valve ou la remplacer si nécessaire
Les raccords et le bouchon d'extrémité présentent des fuites	1. Absence de joint torique dans les raccords et / ou le bouchon d'extrémité	1. Appliquer le joint torique ou remplacer tout l'élément
	2. Les joints toriques présents dans les raccords et / ou le bouchon d'extrémité sont endommagés	2. Remplacer les joints toriques ou tout le bouchon d'extrémité
Le disconnecteur hydraulique (F-gap) présente des fuites	1. La membrane flexible est endommagée	1. Remplacer le disconnecteur hydraulique
Fuite au niveau du A-gap	1. Présence d'un film de tartre ou de saleté sur la buse supérieure du A-gap	1. Plonger dans de l'eau chaude et de l'anti-tartre pour éliminer l'accumulation. Remplacer si nécessaire
	2. Le tube de Venturi est recouvert de tartre ou de saleté	2. Plonger dans de l'eau chaude et de l'anti-tartre pour nettoyer. Remplacer si nécessaire
	3. Présence d'une accumulation ou d'un obstacle dans le tuyau de refoulement	3. Nettoyer le tuyau afin d'éliminer la restriction
	4. Le tuyau de refoulement se trouve au-dessus du distributeur	4. S'assurer que le tuyau de refoulement distribue en dessous du distributeur, garantissant l'absence de contre-pression
Mauvaise concentration du produit chimique ou absence d'aspiration	1. La pression de l'eau est insuffisante	1. 1 Bar est la pression de service minimum. Contrôler les options de plomberie
	2. La buse de dosage est bouchée	2. Remplacer la buse
	3. Le clapet de pied est bouché	3. Plonger dans l'eau chaude, nettoyer à la main ou remplacer
	4. Le tube de Venturi ou le disconnecteur hydraulique est bouché	4. Plonger dans de l'eau chaude ou dans un anti-tartre pour nettoyer. Remplacer si nécessaire
	5. Fuite d'air dans la conduite du tube analyseur chimique	5. Contrôler toute la conduite. Remplacer le tube en vérifiant les raccords et le collier de serrage
	6. Le produit est trop épais	6. Changer le tuyau analyseur. Passer à un diamètre supérieur (coupleur ¼ x 5/16)
	7. Le conteneur du produit est trop éloigné du système	7. L'installation standard prévoit le réservoir sous le système, 1,5 m max.
	8. Concentration excessive	8. La buse n'est pas adaptée ou n'est pas positionnée correctement. (Les variations de pression peuvent nécessiter de certaines mises au point à partir des recommandations du tableau)
Le système continue à puiser le produit chimique une fois que la vanne a été fermée	1. Le réservoir du produit chimique est positionné plus haut que le distributeur ce qui entraîne un phénomène de siphonnage	1. Déplacer le conteneur du produit chimique de façon à le positionner en dessous du point de refoulement du distributeur

## Pièces de rechange

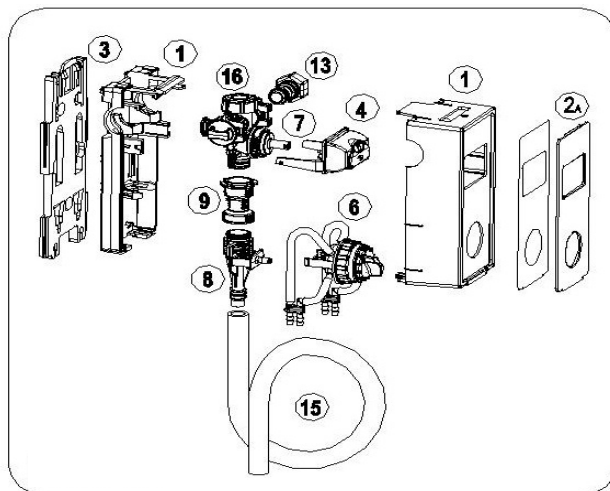
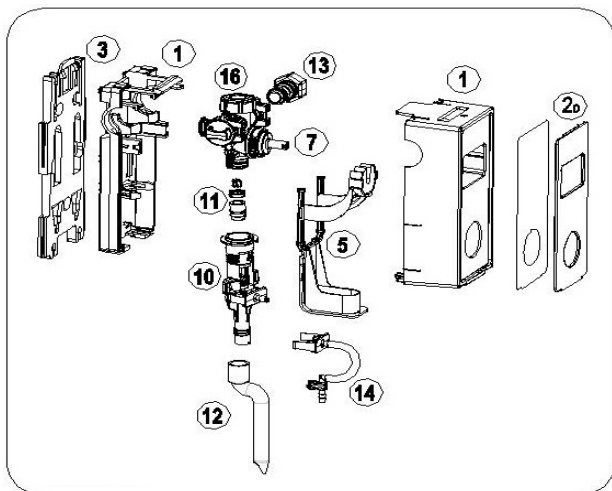

N	Description
1	Logement (arrière + avant)
2	Plateau transparent 1P Bouton
	Plateau transparent 1P Glissière
3	Plateau transparent 4P Bouton
	Plateau transparent 4P Glissière
3	Support de fixation de rechange
4	Kit complet de rechange bouton
5	Kit complet de rechange glissière
6	Kit complet de rechange sélecteur
7	Kit complet de rechange vanne d'activation
8	Kit complet de rechange venturi gris 4 l/min
	Kit complet de rechange venturi jaune 14-16 l/min
9	Kit complet de rechange venturi bleu 30 l/min
	Kit complet de rechange disconnecteur hydraulique (F-gap)
10	Kit complet de rechange A-gap & venturi 4 l/min
	Kit complet de rechange A-gap & venturi 16 l/min
11	Kit buses A-Gap 4 l/min (10pcs)
	Kit buses A-Gap 16 l/min (10pcs)
12	Tuyau de remplissage bouteille ("S")
13	Kit raccordement entrée d'eau
14	Kit raccordement entrée tube analyseur
15	Tuyau de remplissage godet
16	Kit de filtre

**ⓘ Note : contacter le fournisseur pour commander des pièces de rechange.**

# PROMAX

## MANUALE DI ISTRUZIONI



**Azionamento con una sola mano**  
**Prodotto singolo**  
[solo modelli 4l/m]



**Azionamento con una sola mano**  
**4 Prodotti**  
[solo modelli 4l/m]



**Azionamento a pulsante**  
**Prodotto singolo**  
[modelli 4, 14/16, 30 l/m]



**Azionamento a pulsante**  
**4 Prodotti**  
[modelli 4, 14/16, 30 l/m]

### CONTENUTO DELLA SCATOLA:

1. Erogatore
2. Tubo di aspirazione 2 m (1 rotolo per ciascun prodotto)
3. Tubo di scarico (2 m per 14-16 e 30 l/m o tubo di scarico a "S" per 4l/m per riempimento flacone spray)
4. Porta tubo (solo in presenza di tubo da 6,5ft)
5. Kit di installazione completo:
  - Morsetti in plastica (2 per ciascun prodotto)
  - Ponte di misurazione (1 borsa per ciascun prodotto)
  - Filtro di fondo e gruppo valvola di non ritorno (1 per ciascun prodotto)
  - Peso in ceramica (1 per ciascun prodotto)
  - Ancoraggi (3 pz)
  - Viti (3 pz)
  - Rondelle (3 pz)
  - Accoppiatore (per unire due o più unità)
  - Raccordo maschio 3/4" GAS
  - Etichette adesive per l'identificazione del prodotto (1 tabella per ciascun prodotto)

**CARATTERISTICHE TECNICHE:**

<b>Collegamento alimentazione idraulica</b>	Possibile da destra o da sinistra		
<b>Tipo di collegamento</b>	Maschio GAS ¾"		
<b>Tipo di disconnessione</b>	F-Gap (Membrana flessibile)		
	A-Gap (disconnettore fisico, visibile)		
<b>Portate Venturi</b>	4lt/m (Grigio)	14-16lt/m (Giallo)	30lt/m (Blu)
<b>Sistemi di attivazione</b>	Pulsante sbloccabile (4 l/min.)		
	Pulsante bloccabile (16-30 l/min.)		
	Interruttore (riempimento con una mano)		
<b>N. di ingresso del prodotto</b>	1 (modelli B1 e S1)		4 (modelli B4 e S4)
<b>Dimensioni massime</b>	H = 22 cm	L = 10 cm	P = 12 cm
<b>Pressione di lavoro</b>	<b>Min 1bar (15 PSI)</b>		<b>Max 9bar (130 PSI)</b>
	<b>Ideale: 2 – 4bar (30 – 60 PSI)</b>		
<b>Temperatura</b>	<b>Max 160 °F (70°C)</b>		
<b>Note</b>	Possibilità di aggiungere altri moduli dopo l'installazione		

**LEGGERE ATTENTAMENTE PRIMA DI EFFETTUARE L'INSTALLAZIONE:**

Di seguito sono indicate le procedure corrette per l'installazione di erogatori.



**NON INSTALLARE** se l'erogatore è esposto direttamente a vapori o fumi chimici. Non posizionare vicino a fonti di calore.



**PROTEGGITI** - indossa gli indumenti e gli occhiali di protezione durante l'installazione o la manutenzione del sistema, prendi precauzioni specifiche quando necessario



**SEGUI LE ISTRUZIONI DI SICUREZZA E DI MOVIMENTAZIONE** del produttore chimico.



**DIRIGI IL TUBO DI SCARICO FLESSIBILE ESCLUSIVAMENTE IN UN APPOSITO CONTENITORE**, non indirizzarlo verso te stesso o altre persone



**CALIBRA IL DOSAGGIO** secondo le istruzioni del produttore



Questa unità è dotata di dispositivo antiriflusso, al fine di evitare la contaminazione dell'alimentazione idraulica. Gli standard di conformità locali potrebbero variare. Alcune giurisdizioni potrebbero richiedere un dispositivo antiriflusso all'ingresso dell'acqua del sistema.



**LA PRESSIONE MASSIMA DI ESERCIZIO** è di 9 bar (130 PSI) ed è intesa come massima pressione statica applicabile al sistema. Occorre fare attenzione a che l'impianto non presenti situazioni che possono generare sovrappressioni, che potrebbero causare danneggiamenti alla struttura del sistema.





Si consiglia sempre l'uso di un riduttore di pressione e l'installazione di un rubinetto sulla presa d'acqua del sistema da chiudersi quando il sistema stesso non è in uso.











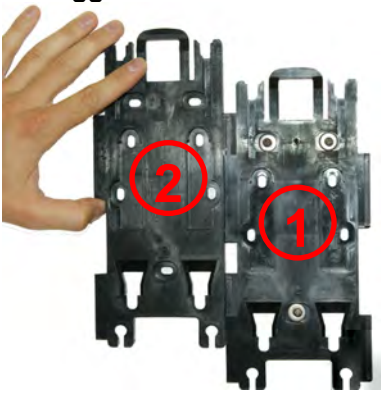

**INSTALLARE L'EROGATORE** a circa 1,5 m dal pavimento e vicino ai contenitori di prodotti chimici, per facilitarne l'uso



## INSTALLAZIONE DI UN'UNITÀ SINGOLA:

<p><b>Passaggio 1</b></p>  <p>Utilizzare la staffa per segnare la disposizione dei fori di montaggio. Effettuare il foro con il trapano per i sostegni 1/4" e fissare la staffa con le tre viti in dotazione.</p>	<p><b>Passaggio 2</b></p>  <p>Poggiare il sistema alla staffa e farlo scivolare verso il basso...</p>	<p><b>Passaggio 3</b></p>  <p>...fino a quando la linguetta superiore non fa clic, fissando il sistema alla staffa</p>
<p><b>Passaggio 4</b></p>  <p>Inserire il tubo di scarico (6.5ft o tubo "S") nel raccordo corrugato, fissandolo in posizione</p>	<p><b>Passaggio 5</b></p>  <p>Collegare il tubo di alimentazione, stringendo saldamente con le pinze.</p>	

**INSTALLAZIONE DI PIÙ DI UN'UNITÀ:**

<p><b>Passaggio 1A</b></p>  <p>Per installare un sistema a più unità, iniziare installando la prima staffa sul muro, così come indicato nel passaggio 1. Quindi inserire la seconda staffa nella scanalatura scorrendo dall'alto verso il basso sul lato sinistro della staffa 1 fino a quando non sono correttamente allineate e fissate..</p>	<p><b>Passaggio 2A</b></p>   <p>Sbloccare il lato sinistro del primo sistema, mettendo il gancio posteriore nella sua posizione più esterna, così come indicato e rimuovere il tappo terminale.</p>	<p><b>Passaggio 3A</b></p>   <p>Sbloccare il lato destro del secondo sistema, mettendo il gancio nella sua posizione più esterna, così come indicato e rimuovere il collegamento dell'acqua.</p>
<p><b>Passaggio 4A</b></p>   <p>Inserire il raccordo di accoppiamento nella prima unità, così come illustrato</p>	<p><b>Passaggio 5A</b></p>   <p>Collegare la seconda unità alla prima</p>	<p><b>Passaggio 6A</b></p>  <p>Attaccare il sistema combinato alla staffa e completare l'installazione come da passaggio 3 sopra.</p>

**TUBO DI ASPIRAZIONE E INSTALLAZIONE DELLA PUNTA:**

**Passaggio 7**



Selezionare una punta adatta e inserirla completamente nel portapunta dentellato, così come in figura.

Per scegliere la punta corretta, seguire la tabella delle punte di seguito.

**Passaggio 8**



Collegare i tubi di aspirazione, inserendolo completamente nel portapunta dentellato, così come in figura

**Passaggio 9**



Tagliare il tubo alla lunghezza necessaria. Collegare la valvola di fondo gialla / filtro al tubo, come indicato sopra. Scorrere il peso in ceramica lungo il tubo e sovrapporlo il più possibile sopra il raccordo dentellato della valvola di fondo gialla.

**Passaggio 10**

Calibrazione della punta:

1. Riempire un cilindro graduato con il prodotto concentrato.
2. Utilizzando la tabella presente nel manuale, selezionare e inserire la punta nel punto più vicina al rapporto di diluizione desiderato.
3. Inserire il tubo di pescaggio nel cilindro graduato.
4. Posizionare il tubo di uscita in un contenitore aperto e premere il pulsante o la leva per attivare il sistema.

Estrarre il prodotto fino a quando il tubo di pescaggio non è completamente pieno.

5. Spegnerne il sistema e inserire il tubo di mandata in un contenitore da 5 litri.

6. Segnare il livello del prodotto nel contenitore graduato

7. Riaccendere il sistema fino a quando il contenitore da 5 litri non è completamente pieno.

8. Spegnerne il sistema e leggere la quantità di prodotto presente nel contenitore graduato.

9. La differenza nei livelli di prodotto tra i punti 6 a 8 indica la quantità di prodotto miscelata per 5 litri.

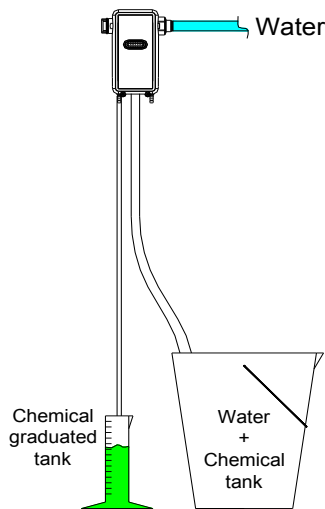

**Passaggio 11**



Utilizzare una fascetta per cavi per fissare il tubo al portapunta dentellato. Per un selettore di 4 prodotti, ripetere i passaggi da 7 a 11 per ciascun prodotto

## FUNZIONALITÀ IDRAULICHE – RAPPORTI DI DILUIZIONE



**Nota:** I seguenti rapporti di diluizioni devono essere considerati solamente come riferimento iniziale.

Spesso possono essere necessari aggiustamenti sul campo dovuti a fattori variabili come la portata/pressione dell'acqua, la distanza tra il contenitore del prodotto e il raccordo di entrata, e la viscosità del prodotto.

*I rapporti di diluizione fanno riferimento a una pressione dinamica di 40 PSI (2,76 bar) con prodotti con viscosità inferiore all'acqua.*

PUNTA DI MISURAZIONE STANDARD	Colore punta:	Diametro mm:
	Nessuna punta	\
	Grigio	3,25
	Nero	2,54
	Beige	1,78
	Rosso	1,32
	Bianco	1,09
	Blu	1,01
	Marrone chiaro	0,88
	Verde	0,71
	Arancio	0,63
	Marrone	0,58
	Giallo	0,51
	Verde acqua	0,46
	Viola	0,36
	Rosa	0,25
Trasparente	\	

PUNTA ULTRAFINE	Lime	0,228
	Borgogna	0,208
	Zucca	0,168
	Rame	0,155

*I rapporti di diluizione fanno riferimento a una pressione dinamica di 40 PSI (2,76 bar) con prodotti con viscosità inferiore all'acqua.*

PUNTA DI MISURAZIONE STANDARD	Colore punta:	Diametro mm:
	Nessuna punta	\
	Grigio	3,25
	Nero	2,54
	Beige	1,78
	Rosso	1,32
	Bianco	1,09
	Blu	1,01
	Marrone chiaro	0,88
	Verde	0,71
	Arancio	0,63
	Marrone	0,58
	Giallo	0,51
	Verde acqua	0,46
	Viola	0,36
	Rosa	0,25
Trasparente	\	

PUNTA ULTRAFINE	Lime	0,228
	Borgogna	0,208
	Zucca	0,168
	Rame	0,155

### Flex-Gap

Modello 4 lt/min			
Oz/Gal	gr/lt	%	Rapporto
50,1	411,7	41,2	2,4 :1
46,6	382,7	38,3	2,6 :1
43,7	359,0	35,9	2,8 :1
32,3	265,8	26,6	3,8 :1
20,1	165,2	16,5	6,1 :1
13,0	106,8	10,7	9,4 :1
11,5	94,8	9,5	10,6 :1
8,7	71,2	7,1	14,0 :1
6,1	49,9	5,0	20,0 :1
5,1	42,2	4,2	23,7 :1
3,4	28,1	2,8	35,6 :1
3,3	27,1	2,7	36,9 :1
2,6	21,6	2,2	46,3 :1
1,3	11,0	1,1	90,9 :1
0,7	5,5	0,6	181,8 :1
Nessun foro			

0,52	4,30	0,43	233 :1
0,37	3,00	0,30	333 :1
0,28	2,30	0,23	435 :1
0,19	1,60	0,16	625 :1

Modello 14 lt/min			
Oz/Gal	gr/lt	%	Rapporto
21,6	177,3	17,7	5,6 :1
20,8	171,0	17,1	5,9 :1
19,5	160,1	16,0	6,3 :1
14,4	118,2	11,8	8,5 :1
9,2	75,3	7,5	13,3 :1
6,0	49,4	4,9	20,2 :1
5,2	42,7	4,3	23,4 :1
3,9	31,8	3,2	31,5 :1
2,3	19,0	1,9	52,6 :1
1,8	14,6	1,5	68,5 :1
1,5	12,5	1,3	80,0 :1
1,3	10,4	1,0	96,2 :1
1,0	8,3	0,8	120,5 :1
0,6	4,6	0,5	217,4 :1
0,3	2,5	0,3	400,0 :1
Nessun foro			

0,26	2,10	0,21	476 :1
0,19	1,60	0,16	625 :1
0,15	1,20	0,12	833 :1
0,10	0,80	0,08	1250 :1

### Flex-Gap

Modello 30 lt/min			
Oz/Gal	gr/lt	%	Rapporto
5,4	44,6	4,5	22,4 :1
5,3	43,5	4,4	23,0 :1
5,2	42,6	4,3	23,5 :1
3,8	31,2	3,1	32,1 :1
2,5	20,4	2,0	49,0 :1
1,7	14,0	1,4	71,4 :1
1,5	12,0	1,2	83,3 :1
1,2	9,5	1,0	105,3 :1
0,8	6,3	0,6	158,7 :1
0,7	5,6	0,6	178,6 :1
0,5	4,2	0,4	238,1 :1
0,4	3,6	0,4	277,8 :1
0,3	2,6	0,3	384,6 :1
0,15	1,2	0,1	833,3 :1
0,12	1,0	0,1	1000,0 :1
Nessun foro			

0,09	0,70	0,07	1429 :1
0,06	0,50	0,05	2000 :1
0,04	0,30	0,03	3333 :1
0,02	0,20	0,02	5000 :1

I rapporti di diluizione fanno riferimento a una pressione dinamica di 40 PSI (2,76 bar) con prodotti con viscosità inferiore all'acqua.

PUNTA DI MISURAZIONE STANDARD	Colore punta:	Diametro mm:
	Nessuna punta	\
	Grigio	3,25
	Nero	2,54
	Beige	1,78
	Rosso	1,32
	Bianco	1,09
	Blu	1,01
	Marrone chiaro	0,88
	Verde	0,71
	Arancio	0,63
	Marrone	0,58
	Giallo	0,51
	Verde acqua	0,46
	Viola	0,36
	Rosa	0,25
	Trasparente	\

PUNTA ULTRAFINE	Lime	0,228
	Borgogna	0,208
	Zucca	0,168
	Rame	0,155

**Air-Gap**

Modello 4 lt/min			
Oz/Gal	gr/lt	%	Rapporto
38,8	319,0	31,9	3,13 :1
38,7	318,0	31,8	3,14 :1
37,9	311,2	31,1	3,2 :1
30,8	253,3	25,3	4,0 :1
21,9	179,6	18,0	5,6 :1
14,7	120,9	12,1	8,3 :1
12,7	104,2	10,4	9,6 :1
8,7	71,1	7,1	14,1 :1
6,7	55,1	5,5	18,2 :1
5,1	42,0	4,2	23,8 :1
4,3	35,5	3,6	28,2 :1
3,8	31,5	3,2	31,8 :1
2,8	23,0	2,3	43,5 :1
1,6	13,0	1,3	76,9 :1
0,8	6,5	0,7	153,9 :1
Nessun foro			

0,51	4,20	0,42	238 :1
0,40	3,30	0,33	303 :1
0,34	2,80	0,28	357 :1
0,29	2,40	0,24	417 :1

Modello 16 lt/min			
Oz/Gal	gr/lt	%	Rapporto
15,6	128,2	12,8	7,80 :1
15,5	127,7	12,8	7,83 :1
12,5	102,8	10,3	9,7 :1
12,0	98,5	9,9	10,2 :1
9,4	77,3	7,7	12,9 :1
6,3	51,6	5,2	19,4 :1
5,5	45,2	4,5	22,1 :1
4,5	36,8	3,7	27,2 :1
3,1	25,7	2,6	38,9 :1
2,3	19,0	1,9	52,6 :1
2,2	18,1	1,8	55,3 :1
1,8	14,8	1,5	67,6 :1
1,5	12,0	1,2	83,3 :1
1,1	8,7	0,9	114,9 :1
0,7	5,5	0,6	181,8 :1
Nessun foro			

0,21	1,70	0,17	588 :1
0,16	1,30	0,13	769 :1
0,12	1,00	0,10	1000 :1
0,09	0,70	0,07	1429 :1

**i** Nota: I dati sulla diluizione indicati vengono determinati a una pressione di 2,76 Bar e con una portata di 20l/m.  
Per impostare la portata desiderata, potrebbe essere necessario un regolatore di pressione qualora la pressione di erogazione sia eccessiva. Se non sono disponibili le proprietà del flusso minimo e massimo, consultare un idraulico per porvi rimedio.

**i** Il volume del flusso dalla tubazione necessario per ottenere la portata ottimale del Venturi:  
 - Venturi grigio 4l/m di portata nominale – Sono necessari almeno 14-16l/m dalla tubazione  
 - Venturi giallo 14-16l/m di portata nominale – Sono necessari almeno 27l/m dalla tubazione  
 - Venturi blu 30l/m di portata nominale – Sono necessari almeno 45l/m dalla tubazione

## INDIVIDUAZIONE GUASTI

Problema	Causa	Soluzione
Il sistema non eroga la soluzione	1. Il filtro dell'ingresso dell'aria è ostruito	1. Pulirlo o sostituirlo se necessario
	2. Pressione dell'acqua eccessiva	2. Utilizzare un regolatore della pressione dell'acqua in caso di pressione superiore ai 9Bar
	3. Pressione dell'acqua insufficiente	3. 1Bar è la pressione minima richiesta. If not available consult a plumber
	4. Il tubo Venturi è ostruito	4. Immergere il Venturi in acqua calda e ispezionare visivamente, rimuovendo con cura i corpi estranei. Replace assembly if needed.
	5. Valvola di attivazione ostruita dai minerali	5. Immergere il gruppo valvola in una soluzione di acqua calda e anticalcare. Replace assembly if needed.
Il flusso d'acqua non si ferma.	1. La valvola di attivazione è ostruita dai minerali o da altri corpi estranei presenti nell'acqua	1. Per pulire, immergere gli elementi della valvola e il suo alloggiamento nell'anticalcare Sostituirli se necessario.
La valvola di attivazione perde	1. Il tappo della valvola non è sufficientemente stretto sull'alloggiamento	1. Stringere a mano il tappo della valvola fino a quando le perdite non si arrestano.
	2. Nono posizionata correttamente	2. Riposizionare la valvola o cambiarla se necessario
I raccordi e il tappo terminale perdono	1. O-ring mancante nella guarnizione del raccordo e/o del tappo terminale	1. Inserire l'o-ring o sostituire l'intero pezzo
	2. Gli o-ring nelle connessioni o il tappo terminale sono danneggiati	2. Sostituire l'o-ring o l'intero tappo terminale
Il dispositivo antiriflusso perde	1. La membrana flessibile è danneggiata	1. Sostituire il disconnettore
L'A-gap produce spruzzi e/o perde	1. Vi è uno strato di calcare o sporco nell'ugello superiore dell'A-gap	1. Immergere in acqua calda e anticalcare per rimuovere gli accumuli. Sostituire se necessario
	2. Venturi ricoperto di calcare o sporco	2. Immergere in acqua calda e anticalcare per pulirlo. Sostituire se necessario
	3. Vi è un accumulo o un'ostruzione nel tubo di scarico	3. Pulire il tubo per eliminare le restrizioni
	4. Il tubo di scarico è sopra l'erogatore	4. Verificare che il tubo di scarico eroghi al di sotto dell'erogatore, evitando qualsiasi contropressione
Impropria concentrazione di sostanze chimiche o assenza di aspirazione	1. Pressione dell'acqua insufficiente	1. 1Bar è la pressione minima richiesta. Verificare le opzioni dell'impianto
	2. Punta di misurazione ostruita	2. Sostituire la punta
	3. Valvola di fondo ostruita	3. Immergere in acqua calda, pulire a mano o sostituirla
	4. Venturi o disconnettore ostruito	4. Immergere in acqua calda e anticalcare per pulirlo. Sostituire se necessario
	5. Perdite d'aria nella tubazione di pescaggio della sostanza chimica	5. Verificare l'intera linea. Sostituire i tubi, verificare i raccordi e le fascette
	6. Il prodotto è troppo denso	6. Sostituire il tubo di pescaggio. Passare a un diametro maggiore (è necessario un accoppiatore ¼ x 5/16)
	7. Il contenitore del prodotto è troppo lontano dal sistema	7. L'installazione standard prevede il posizionamento del serbatoio sotto il sistema, massimo 1,5 m
	8. Sovraconcentrazione	8. La punta non è quella corretta o non è stata completamente inserita. (Le variazioni della pressione potrebbero richiedere delle variazioni dalle raccomandazioni della tabella)
Il sistema continua a prelevare la sostanza chimica dopo che la valvola è chiusa	1. Il serbatoio della sostanza chimica è in una posizione più alta rispetto all'erogatore, che causa il sifonaggio	1. Spostare il contenitore della sostanza chimica sotto al punto di scarico dell'erogatore

Pezzi di ricambio

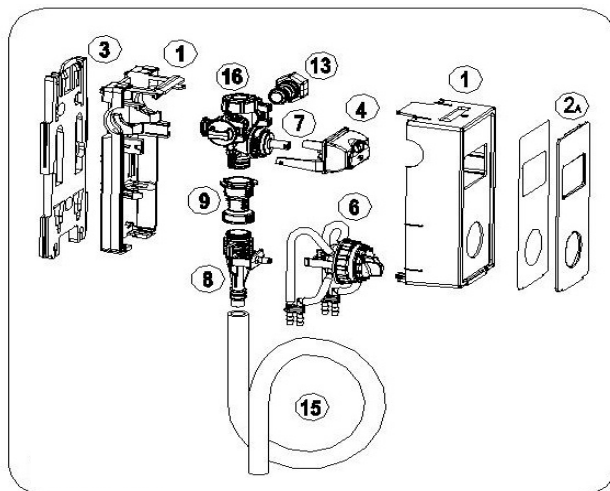
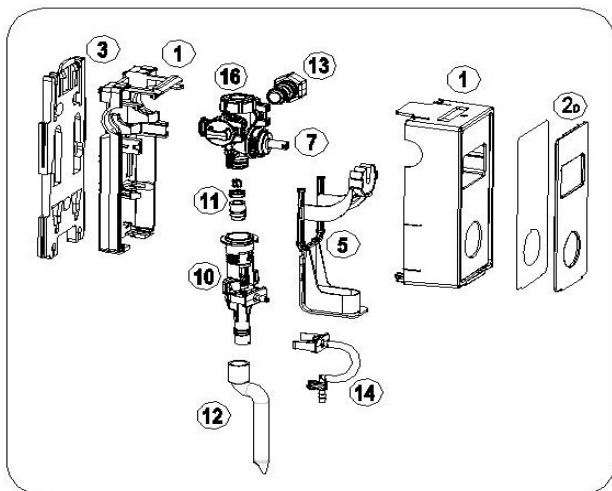

N	Descrizione
1	Alloggiamento (retro + fronte)
	Pannello liscio Pulsante 1P
2	Pannello liscio Interruttore 1P
	Pannello liscio Pulsante 4P
	Pannello liscio Interruttore 4P
3	Staffa di montaggio di ricambio
4	Kit di ricambio pulsante completo
5	Kit di ricambio interruttore completo
6	Kit di ricambio selettore completo
7	Kit di ricambio valvola di attivazione completo
	Kit di ricambio Venturi grigio 1 GPM (4lt/min) completo
8	Kit di ricambio Venturi giallo 3,5-4 GPM (14-16lt/min) completo
	Kit di ricambio Venturi blu 8 GPM (30lt/min) completo
9	Kit di ricambio disconnettore F-gap completo
	Kit di ricambio A-gap e Venturi grigio 1 GPM (4lt/min) completo
10	Kit di ricambio A-gap e Venturi 4 GPM (16lt/min) completo
11	Kit ugelli A-gap 1 GPM (4lt/min) (10 pz)
	Kit ugelli A-gap 4 GPM (16lt/min) (10 pz)
12	Tubo riempimento flacone ("S")
13	Kit raccordo ingresso acqua
14	Kit raccordo di ingresso 1 prodotto
15	Tubo riempimento secchio
16	Kit filtro superiore

**i** Nota: per ordinare i pezzi di ricambio, contattare il fornitore.

# PROMAX

## GEBRUIKSAANWIJZING



**Activering met één hand**  
Enkel product  
[uitsluitend 4 l/m-modellen]



**Activering met één hand**  
4 Product  
[uitsluitend 4 l/m-modellen]



**Activering met een druktoets**  
Enkel product  
[4, 14/16, 30 l/m modellen]



**Activering met een druktoets**  
4 Product  
[4, 14/16, 30 l/m modellen]

### WAT ZIT ER IN DE DOOS:

1. Houder (dispenser)
2. Ophaalbus - 2 m (1 rol voor elk product)
3. Afvoerslang (2 m voor 14-16 en 30 l/m of "S"-vormige afvoerslang voor 4 l/m sprayflesvulling)
4. Slanghouder (uitsluitend als slang van 1,98 m aanwezig is)
5. Complete installatieset:
  - Kunststof klemmen (2 stuks voor elk product)
  - Doseringpunten (1 zak voor elk product)
  - Voetfilter- en terugslagklepassemblage (1 stuks voor elk product)
  - Keramisch gewicht (1 stuks voor elk product)
  - Ankers (3 stuks)
  - Schroeven (3 stuks)
  - Afdichtringen (3 stuks)
  - Koppelstuk (voor het koppelen van twee of meer eenheden)
  - ." GAS-fitting, mannelijk
  - Plakstickers voor productidentificatie (1 sticker voor elk product)



**TECHNISCHE EIGENSCHAPPEN:**

<b>Watertoevoeraansluiting</b>	Mogelijk van zowel de linker- als rechterzijde		
<b>Type aansluiting</b>	3/4" GAS, mannelijk		
<b>Type afsluiting</b>	F-Gap (flexibel membraam)		
	A-Gap (fysieke, waarneembare ruimte)		
<b>Venturi-debiet</b>	4lt/m (Grijs)	14-16lt/m (Geel)	30lt/m (Blauw)
<b>Activeringssystemen</b>	Knop ontgrendeld (4 l/min)		
	Knop afsluitbaar (16-30 l/min)		
	Schuifschakelaar (eenhandig inlinogd)		
<b>Aantal productinlaten</b>	1 (modellen B1 en S1)		4 (modellen B4 en S4)
<b>Maximale afmetingen</b>	H = 22 cm	W = 10 cm	D = 12 cm
<b>Werkdruk</b>	<b>Min. 1bar ( 15 PSI)</b>		<b>Max. 9bar (130 PSI)</b>
	<b>Ideaal: 2 – 4bar (30 – 60 PSI)</b>		
<b>Temperatuur</b>	<b>Max 160 °F (70°C)</b>		
<b>Opmerkingen</b>	De mogelijkheid bestaat om na installatie modules toe te voegen.		

**LEES DIT AANDACHTIG DOOR VOOR INSTALLATIE:**



De juiste procedures voor installatie van de dispenser worden verstrekt.



**INSTALLEER NIET**, wanneer de dispenser direct is blootgesteld aan dampen of chemische nevels. Plaats het apparaat niet in de nabijheid van hittebronnen.



**BESCHERM UZELF** - draag beschermende kleding en oogbescherming, wanneer u het systeem installeert of onderhoudt. Neem daarbij specifieke voorzorgsmaatregelen, indien nodig.



**VOLG DE VEILIGHEIDS- EN GEBRUIKSINSTRUCTIES** van de fabrikant van de chemische stof.



**RICHT DE AFVOERSLANG UITSLUITEND OP EEN SPECIFIEKE CONTAINER**, nooit op uzelf of iemand anders.



**KALIBREER DE DOSERING** volgens de instructies van de fabrikant.



Deze unit is voorzien van een ingebouwd apparaat dat terugstroom voorkomt, zodat besmetting van de watervoorraad wordt voorkomen. De lokale nalevingvoorschriften kunnen variëren. Bepaalde overheids- of rechtsgebieden vereisen een terugslagklep bij de waterinvoer van het systeem.



**DE MAXIMALE WERKDRUK IS 9 bar (130 psi)** en is bedoeld als een maximale statische druk die voor dit systeem. Wees voorzichtig dat de apparatuur niet scenario's kan produceren overdruk, waardoor schade aan de structuur van het systeem kan veroorzaken. De toepassing van een drukregelaar altijd aanbevolen en de installatie van een kraan op de waterafvoer van het systeem dat kan worden gesloten wanneer het systeem zelf niet gebruikt.







De terugstroom beveiliging dient 1x per jaar gecontroleerd te worden volgens WB 1.4G.







**DE DISPENSER MOET WORDEN GEÏNSTALLEERD** op ongeveer 1,5 m boven de grond en in de buurt van de containers met chemische producten voor gemakkelijk gebruik.



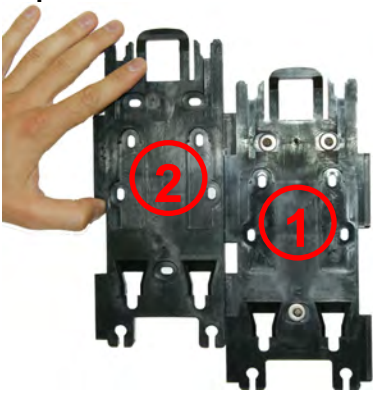
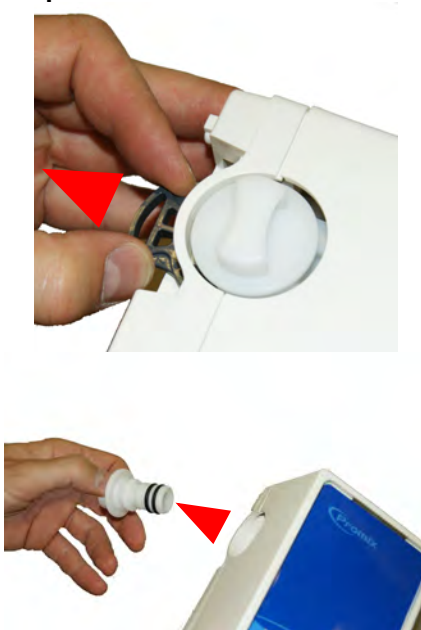
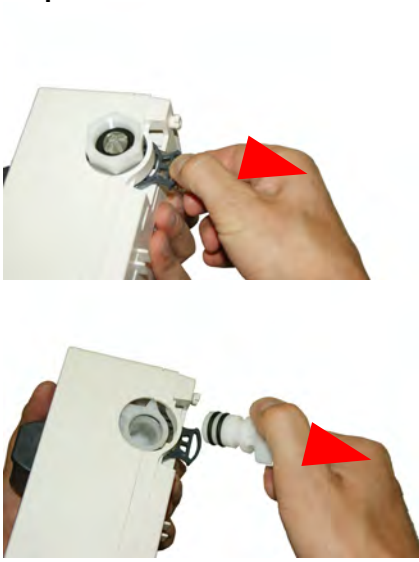

## HET INSTALLEREN VAN EEN ENKELE UNIT:

<p><b>Stap 1</b></p>  <p>Gebruik de beugel als sjabloon om de bevestigingsgaten te markeren. Boor het gat voor de meegeleverde .” ankers en bevestig de beugel met de drie meegeleverde schroeven.</p>	<p><b>Stap 2</b></p>  <p>Bevestig het systeem aan de beugel en schuif het omlaag...</p>	<p><b>Stap 3</b></p>  <p>... tot het bovenste lipje op zijn plaats klikt en het systeem vastzet aan de beugel.</p>
<p><b>Stap 4</b></p>  <p>Zet de afvoerslang (1,9 m of een "S"-type slang) vast door deze over de gekartelde fitting te schuiven.</p>	<p><b>Stap 5</b></p>  <p>Sluit de watertoevoerslang aan en draai deze stevig vast met een combinatietang..</p>	

**HET INSTALLEREN VAN EEN MEERVOUDIGE UNIT:**

<p><b>Stap 1A</b></p>  <p>Om een systeem te installeren dat uit meerdere units bestaat, begint u met het installeren van de eerste beugel aan de wand, zoals aangegeven in stap 1. Schuif vervolgens de tweede beugel van boven naar beneden in de gleuf aan de linkerkant van beugel 1, totdat deze correct op een lijn staan en zet deze vast.</p>	<p><b>Stap 2A</b></p>  <p>Ontgrendel de linkerkant van het eerste systeem door de achterste clip in de meest buitenste positie te trekken, zoals getoond, en verwijder de dop aan het einde.</p>	<p><b>Stap 3A</b></p>  <p>Ontgrendel de rechterkant van het tweede systeem door de clip in de meest buitenste positie te trekken en verwijder de wateraansluiting.</p>
<p><b>Stap 4A</b></p>  <p>Steek de koppelingsnippel in de eerste unit, zoals getoond.</p>	<p><b>Stap 5A</b></p>  <p>Verbind de tweede unit met de eerste.</p>	<p><b>Stap 6A</b></p>  <p>Breng het gecombineerde systeem nu aan op de beugel en voltooi de installatie volgens stap nummer 3, zoals boven beschreven.</p>

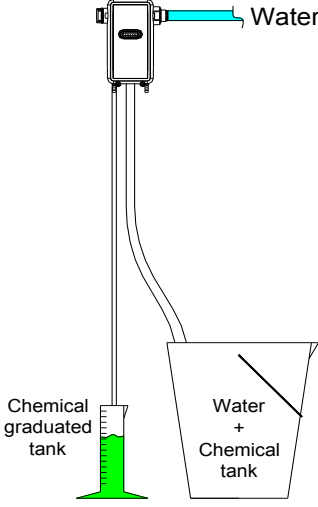
**INSTALLATIE VAN DE AFZUIGSLANG EN VAN DE PUNT :**

<p><b>Stap 7</b></p>  <p>Kies een passende punt uit en breng deze geheel in de gekartelde opening voor de punt in, zoals getoond. Om de juiste punt te kiezen zie de onderstaande kaart met verschillende punten.</p>	<p><b>Stap 8</b></p>  <p>Sluit de afzuigslangen aan, door deze geheel over de gekartelde puntzitting heen te schuiven, zoals getoond.</p>	<p><b>Stap 9</b></p>  <p><b>KERAMISCH GEWICHT</b></p> <p>Snijd de buizen op de gewenste lengte. Sluit de gele voetklep/filter aan op de slang, zoals hieronder getoond. Schuif het keramische gewicht zover mogelijk over de slang over de gekartelde zitting op de gele voetklep.</p>
<p><b>Stap 10</b></p> <p>Puntkalibrering:</p> <ol style="list-style-type: none"> <li>1. Vul het maatglas met het geconcentreerde product.</li> <li>2. Met gebruik van de tabel in de handleiding kiest u daarbij de punt die het dichtst in de buurt komt van de gewenste verdunningsratio en breng deze in.</li> <li>3. Breng de aanzuigslang aan in het maatglas.</li> <li>4. Plaats de afvoerslang in een open container en druk op de knop of handel om het systeem te activeren. Zuig het product op totdat de aanzuigslang geheel is gevuld.</li> <li>5. Schakel het systeem uit en steek de toevoerslang in een container van 5 liter.</li> <li>6. Markeer het niveau van het product op de meetcontainer.</li> <li>7. Schakel het systeem weer in totdat de 5 liter container geheel is gevuld.</li> <li>8. Schakel het systeem weer uit en lees de hoeveelheid product af op de meetcontainer.</li> <li>9. Het verschil tussen de productniveaus van punten 6 en 8 geeft de hoeveelheid product aan dat per 5 liter is gemengd.</li> </ol>		<p><b>Stap 11</b></p>  <p>Gebruik een slangklem om de slang vast te zetten aan de gekartelde zitting. Herhaal de handelingen vanaf stap 7 tot 11 voor ieder afzonderlijk product voor een instelknop voor 4 producten.</p>

## HYDRAULISCHE EIGENSCHAPPEN - VERDUNNINGSRATIO'S



**Opmerking:** De hiernavolgende verdunningsratio's moeten uitsluitend als initiële referentie worden beschouwd.

Variabele factoren zoals waterstroom/druk, afstand van de productcontainer tot de inlaat en viscositeit van het product vereisen vaak lokale aanpassingen.

De verdunningsratio verwijst naar een dynamische druk van 2,76 bar van met water verdunde producten

Kleur van de punt	Diameter mm
Geen punt	\
Grijs	3,25
Zwart	2,54
Beige	1,78
Rood	1,32
Wit	1,09
Blauw	1,01
Helder bruin	0,88
Groen	0,71
Oranje	0,63
Bruin	0,58
Geel	0,51
Zeegroen	0,46
Paars	0,36
Roze	0,25
Wissen	\

Limoen	0,228
Bordeauxrood	0,208
Pompoenkleur (oranje)	0,168
Koper	0,155

De verdunningsratio verwijst naar een dynamische druk van 2,76 bar van met water verdunde producten

Kleur van de punt	Diameter mm
Geen punt	\
Grijs	3,25
Zwart	2,54
Beige	1,78
Rood	1,32
Wit	1,09
Blauw	1,01
Helder bruin	0,88
Groen	0,71
Oranje	0,63
Bruin	0,58
Geel	0,51
Zeegroen	0,46
Paars	0,36
Roze	0,25
Wissen	\

Limoen	0,228
Bordeauxrood	0,208
Pompoenkleur (oranje)	0,168
Koper	0,155

### Flex-Gap

4 l/min model			
Oz/Gal	gr/lt	%	Verhouding
50,1	411,7	41,2	2,4 :1
46,6	382,7	38,3	2,6 :1
43,7	359,0	35,9	2,8 :1
32,3	265,8	26,6	3,8 :1
20,1	165,2	16,5	6,1 :1
13,0	106,8	10,7	9,4 :1
11,5	94,8	9,5	10,6 :1
8,7	71,2	7,1	14,0 :1
6,1	49,9	5,0	20,0 :1
5,1	42,2	4,2	23,7 :1
3,4	28,1	2,8	35,6 :1
3,3	27,1	2,7	36,9 :1
2,6	21,6	2,2	46,3 :1
1,3	11,0	1,1	90,9 :1
0,7	5,5	0,6	181,8 :1
Zonder gat			

0,52	4,30	0,43	233 :1
0,37	3,00	0,30	333 :1
0,28	2,30	0,23	435 :1
0,19	1,60	0,16	625 :1

14 l/min model			
Oz/Gal	gr/lt	%	Verhouding
21,6	177,3	17,7	5,6 :1
20,8	171,0	17,1	5,9 :1
19,5	160,1	16,0	6,3 :1
14,4	118,2	11,8	8,5 :1
9,2	75,3	7,5	13,3 :1
6,0	49,4	4,9	20,2 :1
5,2	42,7	4,3	23,4 :1
3,9	31,8	3,2	31,5 :1
2,3	19,0	1,9	52,6 :1
1,8	14,6	1,5	68,5 :1
1,5	12,5	1,3	80,0 :1
1,3	10,4	1,0	96,2 :1
1,0	8,3	0,8	120,5 :1
0,6	4,6	0,5	217,4 :1
0,3	2,5	0,3	400,0 :1
Zonder gat			

0,26	2,10	0,21	476 :1
0,19	1,60	0,16	625 :1
0,15	1,20	0,12	833 :1
0,10	0,80	0,08	1250 :1

### Flex-Gap

30 l/min model			
Oz/Gal	gr/lt	%	Verhouding
5,4	44,6	4,5	22,4 :1
5,3	43,5	4,4	23,0 :1
5,2	42,6	4,3	23,5 :1
3,8	31,2	3,1	32,1 :1
2,5	20,4	2,0	49,0 :1
1,7	14,0	1,4	71,4 :1
1,5	12,0	1,2	83,3 :1
1,2	9,5	1,0	105,3 :1
0,8	6,3	0,6	158,7 :1
0,7	5,6	0,6	178,6 :1
0,5	4,2	0,4	238,1 :1
0,4	3,6	0,4	277,8 :1
0,3	2,6	0,3	384,6 :1
0,15	1,2	0,1	833,3 :1
0,12	1,0	0,1	1000,0 :1
Zonder gat			

0,09	0,70	0,07	1429 :1
0,06	0,50	0,05	2000 :1
0,04	0,30	0,03	3333 :1
0,02	0,20	0,02	5000 :1

De verdunningsratio verwijst naar een dynamische druk van 2,76 bar van met water verdunde producten

**Air-Gap**

STANDAARD-DOSERINGS-PUNT	Kleur van de punt	Diameter mm
	Geen punt	\
	Grijs	3,25
	Zwart	2,54
	Beige	1,78
	Rood	1,32
	Wit	1,09
	Blauw	1,01
	Helder bruin	0,88
	Groen	0,71
	Oranje	0,63
	Bruin	0,58
	Geel	0,51
	Zeegroen	0,46
	Paars	0,36
Roze	0,25	
Wissen	\	

4 l/min model			
Oz/Gal	gr/l	%	Verhouding
38,8	319,0	31,9	3,13 :1
38,7	318,0	31,8	3,14 :1
37,9	311,2	31,1	3,2 :1
30,8	253,3	25,3	4,0 :1
21,9	179,6	18,0	5,6 :1
14,7	120,9	12,1	8,3 :1
12,7	104,2	10,4	9,6 :1
8,7	71,1	7,1	14,1 :1
6,7	55,1	5,5	18,2 :1
5,1	42,0	4,2	23,8 :1
4,3	35,5	3,6	28,2 :1
3,8	31,5	3,2	31,8 :1
2,8	23,0	2,3	43,5 :1
1,6	13,0	1,3	76,9 :1
0,8	6,5	0,7	153,9 :1
Zonder gat			

16 l/min model			
Oz/Gal	gr/l	%	Verhouding
15,6	128,2	12,8	7,80 :1
15,5	127,7	12,8	7,83 :1
12,5	102,8	10,3	9,7 :1
12,0	98,5	9,9	10,2 :1
9,4	77,3	7,7	12,9 :1
6,3	51,6	5,2	19,4 :1
5,5	45,2	4,5	22,1 :1
4,5	36,8	3,7	27,2 :1
3,1	25,7	2,6	38,9 :1
2,3	19,0	1,9	52,6 :1
2,2	18,1	1,8	55,3 :1
1,8	14,8	1,5	67,6 :1
1,5	12,0	1,2	83,3 :1
1,1	8,7	0,9	114,9 :1
0,7	5,5	0,6	181,8 :1
Zonder gat			

ULTRADUNNE PUNTE	Limoen	0,228
	Bordeauxrood	0,208
	Pompoenkleur (oranje)	0,168
	Koper	0,155

0,51	4,20	0,42	238 :1
0,40	3,30	0,33	303 :1
0,34	2,80	0,28	357 :1
0,29	2,40	0,24	417 :1

0,21	1,70	0,17	588 :1
0,16	1,30	0,13	769 :1
0,12	1,00	0,10	1000 :1
0,09	0,70	0,07	1429 :1

- i** **Opmerking:** de vermelde verdunningsgegevens zijn vastgesteld bij een druk van 2,76 bar en een debiet van 20 l/m.  
Om het gewenste debiet in te stellen kan een drukregelaar nodig zijn wanneer de druk uitzonderlijk hoog is. Indien de minimale en maximale doorstroomeigenschappen niet beschikbaar zijn, raden wij u aan om een loodgieter te raadplegen om het probleem op te lossen.
- i** **Doorstroomvolume dat nodig is vanuit de pijplijn om een optimaal debiet van de venturibus te behalen:**
  - Grijs venturi 4 l/m nominale debiet – benodigd ten minste 14-16 l/m uit de pijplijn.
  - Gele venturi 14-16 l/m nominale debiet – benodigd ten minste 27 l/m uit de pijplijn.
  - Blauwe venturi 30 l/m nominale debiet – benodigd ten minste 45 l/m uit de pijplijn.

## HET OPLOSSEN VAN PROBLEMEN

Probleem	Oorzaak	Oplossing
Het systeem geeft geen materiaal uit.	1. Rooster van de watertoevoer is verstopt.	1. Maak het schoon of vervang, indien noodzakelijk.
	2. Te hoge waterdruk.	2. Gebruik een waterdrukregelaar in het geval de waterdruk hoger is dan 9 bar.
	3. Onvoldoende waterdruk.	3. De minimaal vereiste druk is 1 bar. Indien die niet
	4. De venturibuis is verstopt.	4. Week de venturi in heet water en voer een visuele inspectie uit, verwijder resten voorzichtig. Vervang de eenheid, indien noodzakelijk.
	5. Activeringsklep is verstopt ten gevolge van kalkaanslag.	5. Week de klep in een oplossing van heet water en antikalkoplossing. Vervang de eenheid, indien noodzakelijk.
Watertoevoer stopt niet.	1. De activeringsklep is verstopt door kalkaanslag of andere resten meegevoerd met het water.	1. Week de kleponderdelen en de klepzitting in antikalkoplossing om deze te reinigen. Vervang, indien noodzakelijk.
Activeringsklep lekt.	1. Klepkap zit niet strak genoeg op de zitting.	1. Draai de klepkap met de hand strak tot de lekkage stopt.
	2. Niet goed in positie.	2. Stel de klep weer in de juiste positie of vervang deze, indien noodzakelijk.
Aansluitingen en koppelstuk lekken.	1. O-ring ontbreekt in de aansluitfiting en/ of het koppelstuk.	1. Plaats de O-ring of vervang het gehele onderdeel.
	2. O-ringen in de aansluitingen of koppelstuk zijn beschadigd.	2. Vervang de O-ringen of vervang het gehele koppelstuk.
F-gap terugstroompreventie lekt.	1. Flexibel membraam is beschadigd.	1. Vervang de terugstroomafsluiter.
A-gap spuit of lekt.	1. Kalkaanslaglaag of vuil op het bovenste mondstuk van de A-gap.	1. Week in heet water en antikalkoplossing om de aanslag te verwijderen. Vervang, indien noodzakelijk.
	2. De venturi is bedekt met kalkaanslag of vuil.	2. Week in heet water en antikalkoplossing om schoon te maken. Vervang, indien noodzakelijk.
	3. Er is een ophoping of verstopping in de afvoerslang.	3. Maak de slang schoon om de hindernis te verwijderen.
	4. De afvoerslang bevindt zich hoger dan de dispenser.	4. Zorg er voor dat de afvoerslang zich lager bevindt dan de dispenser om zeker te zijn dat er geen tegendruk ontstaat.
Onjuiste concentratie van de chemische producten of geen aanzuiging.	1. Onvoldoende waterdruk.	1. De minimaal vereiste bedrijfsdruk is 1 bar. Controleer de
	2. Punt voor de dosering is verstopt.	2. Vervang de punt.
	3. Voetklep is verstopt.	3. Week in heet water, maak met de hand schoon of vervang.
	4. Venturi of terugstroomafsluiter is verstopt.	4. Week in heet water en antikalkoplossing om schoon te maken. Vervang, indien noodzakelijk.
	5. Luchtlek in het slangenset die de chemische producten ophaalt.	5. Controleer de gehele slangenset. Vervang de slangen, controleer de aansluitingen en slangklem.
	6. Het product is te dik van samenstelling.	6. Verander de ophaalslang. Kies een grotere diameter. (benodigd is een . x 5/16 koppeling)
	7. De container met het product staat te ver van het systeem.	7. Bij de standaardinstallatie staat de tank onder het systeem, max. 1,5 m afstand.
	8. Overmatige concentratie.	8. De punt is niet de juiste of niet geheel ingebracht. (Drukverschillen kunnen aanpassingen van de waarden uit de tabel nodig maken).
Het systeem blijft chemische producten aanzuigen, nadat de klep is gesloten.	1. De tank met chemische producten is hoger geplaatst dan de dispenser waardoor hevelwerking ontstaat.	1. Plaats de tank met chemische producten lager dan het afvoerpunt van de dispenser.

## Reserveonderdelen

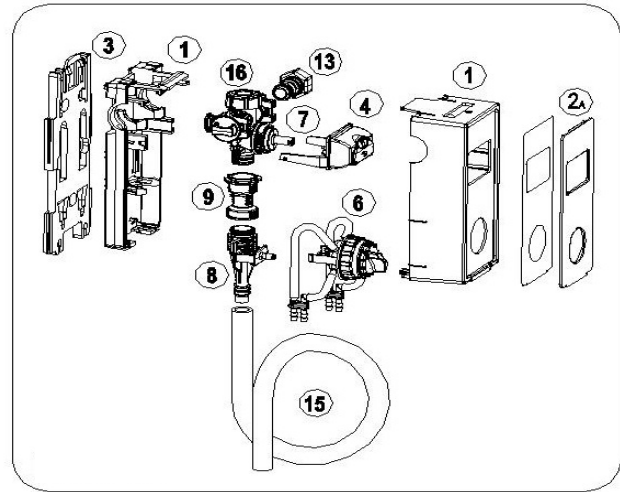
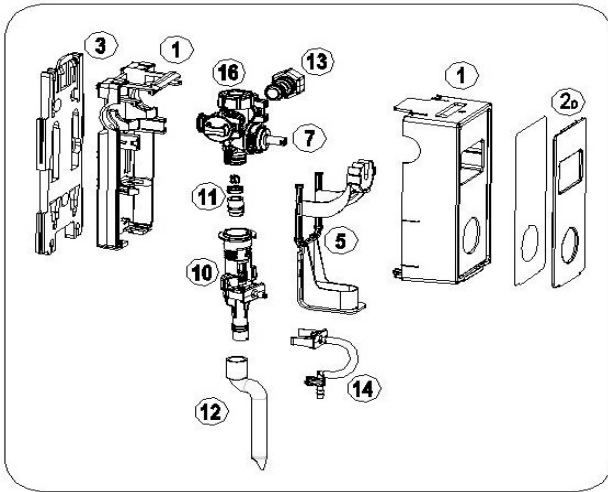

N	Beschrijving
1	Behuizing (achterzijde + voorzijde)
2	Frontplaat 1 P knop
	Frontplaat 1 P schuif
3	Frontplaat 4 P knop
	Frontplaat 4 P schuif
3	Wandbeugel reserve
4	Volledige reserveset met knoppen
5	Volledige reserveset met geleiders
6	Volledige reserveset met instelknoppen
7	Volledige reserveset voor activeringsklep
8	Volledige reserveset voor venturi grijs 4 l/min
8	Volledige reserveset voor venturi geel 14/16 l/min
8	Volledige reserveset voor venturi blauw 30 l/min
9	Volledige reserveset voor terugstroomafsluiter F-gap
10	Volledige reserveset voor A-gap & venturi 1 GPM (4 l/min)
	Volledige reserveset voor A-gap & venturi 4 GPM (16 l/min)
11	Set met A-gap-mondstuk 4 l/min (10 stuks)
	Set met A-gap-mondstuk 16 l/min (10 stuks)
12	Fles vulslang ("S")
13	Aansluitset voor watertoevoer
14	Aansluitset voor inlaat 1 product
15	Emmer vulslang
16	Bovenste filter-set

**ⓘ** Opmerking: neem contact op met uw leverancier om onderdelen te bestellen.



# PROMAX

## MANUAL DE INSTRUÇÕES



**Accionamento com apenas uma mão**  
**Produto individual**  
[apenas modelos 4 l/m]



**Accionamento com apenas uma mão**  
**4 Produtos**  
[apenas modelos 4 l/m]



**Accionamento por botão**  
**Produto individual**  
[modelos 4, 14/16, 30 l/m]



**Accionamento por botão**  
**4 Produtos**  
[modelos 4, 14/16, 30 l/m]

### CONTEÚDO DA EMBALAGEM:

1. Distribuidor
2. Tubo de sucção 2 m (1 rolo para cada produto)
3. Tubo de descarga (2 m para modelos 14/16 e 30 l/m ou tubo de descarga em forma de "S" para modelo 4 l/m, para enchimento do frasco pulverizador)
4. Suporte do tubo (apenas para tubos com um comprimento de 6,5 pés)
5. Conjunto (*Kit*) de instalação completo:
  - Terminais em material plástico (2 para cada produto)
  - Pontas de medição (1 bolsa para cada produto)
  - Filtro inferior e conjunto de válvula de não-retorno (1 para cada produto)
  - Peso cerâmico (1 para cada produto)
  - Ancoragens (3 unidades)
  - Parafusos (3 unidades)
  - Anilhas (3 unidades)
  - Acoplador (para ligar duas ou mais unidades)
  - Junta macho 3/4" GÁS
  - Etiquetas adesivas para a identificação do produto (1 tabela para cada produto)

**ESPECIFICAÇÕES TÉCNICAS:**

<b>Ligação da alimentação hidráulica</b>	Possível à direita ou à esquerda		
<b>Tipo de ligação</b>	Macho GÁS ¾"		
<b>Tipo de desconexão</b>	F-Gap (Membrana flexível)		
	A-Gap (Desconector físico, visível)		
<b>Fluxo (tubo de Venturi)</b>	4 l/m (Cinzento)	14-16 l/m (Amarelo)	30 l/m (Azul)
<b>Sistemas de activação</b>	Botão destravável (4 l/min)		
	Botão travável (16-30 l/min)		
	Interruptor (enchimento com uma mão)		
<b>nº de entrada para o produto</b>	1 (modelos B1 e S1)		4 (modelos B4 e S4)
<b>Dimensões máximas</b>	A = 22 cm	L = 10 cm	P = 12 cm
<b>Pressão de exercício</b>	<b>Mín. 1 bar (15 PSI)</b>		<b>Máx. 9 bar (130 PSI)</b>
	<b>Ideal: 2 - 4 bar (30 – 60 PSI)</b>		
<b>Temperatura</b>	<b>Máx. 160 °F (70 °C)</b>		
<b>Anotações</b>	Possibilidade de adicionar outros módulos após a instalação		

**LER ATENTAMENTE AS INSTRUÇÕES ANTES DE EFECTUAR A INSTALAÇÃO:**

São indicados, a seguir, os correctos procedimentos para a instalação dos distribuidores.



**NÃO INSTALAR** se o aparelho for exposto directamente a vapores ou fumos químicos. Não colocar em proximidade de fontes de calor.



**PROTEJA-SE** utilizar o vestuário e os óculos de protecção durante a instalação ou a manutenção do sistema; tomar todas as medidas precaucionais necessárias.



**SEGUIR AS INSTRUÇÕES DE SEGURANÇA E MOVIMENTAÇÃO** do produtor químico.



**DIRECCIONAR O TUBO DE DESCARGA FLEXÍVEL EXCLUSIVAMENTE PARA UM ESPECÍFICO CONTENTOR**, atenção para não direccioná-la para si próprio ou para outras pessoas.



**CALIBRAR A DOSAGEM** de acordo com as instruções do fabricante.



Esta unidade é dotada de um dispositivo anti-refluxo, com o fim de evitar a contaminação da alimentação hidráulica. Os padrões de conformidade locais podem variar. Algumas jurisdições podem exigir a instalação de um dispositivo anti-refluxo no ponto de entrada da água do sistema.



A **PRESSÃO MÁXIMA** é de 9 bar (130 PSI) e destina-se como uma pressão estática máxima aplicável ao sistema. Deve ser tomado cuidado de que o equipamento não pode produzir mais de cenários de pressurização, o que poderia causar danos à estrutura do sistema. O uso de um redutor de pressão é sempre recomendado e a instalação de uma torneira de saída de água do sistema, que pode ser fechada quando o próprio sistema não está em uso.



**INSTALAR O DISTRIBUIDOR** a uma altura de aproximadamente 1,5 m a partir do piso e em proximidade dos contentores de produtos químicos, para facilitar as operações e o uso.

## INSTALAÇÃO DE UMA UNIDADE INDIVIDUAL:

Fase 1



Utilizar o estribo para marcar a posição dos furos de montagem. Realizar o trabalho com a berbequim para os suportes 1/4" e fixar o estribo utilizando os 3 parafusos fornecidos de fábrica.

Fase 2



Encaixar o sistema ao estribo e fazê-lo deslizar nas guias...

Fase 3



...até ouvir o clique da lingueta superior.

Fase 4











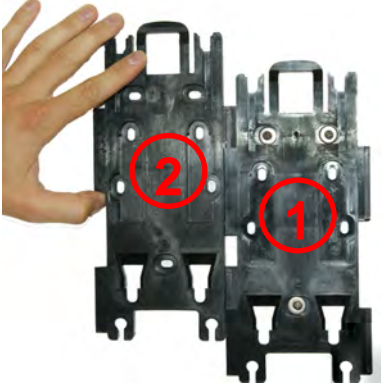

Inserir o tubo de descarga (de 6,5 pés ou tubo em forma de "S") na junta corrugada e fixá-lo correctamente.

Fase 5







Conectar o tubo de alimentação, apertando firmemente com as pinças.

**INSTALAÇÃO DE DUAS OU MAIS UNIDADES:**

<p><b>Fase 1A</b></p>  <p>Para instalar um sistema de duas ou mais unidades, iniciar montando o primeiro estribo na parede, conforme indicado na fase.</p> <p>1. A seguir, inserir o segundo estribo no trilho-guia lateral esquerdo do estribo 1, deixando-o deslizar de cima para baixo, até obter um correcto alinhamento e fixação de ambas as peças.</p>	<p><b>Fase 2A</b></p>   <p>Desbloquear o lado esquerdo do primeiro sistema colocando seu gancho posterior na posição mais externa possível, conforme mostrado, e remover a tampa terminal.</p>	<p><b>Fase 3A</b></p>   <p>Desbloquear o lado direito do segundo sistema colocando seu gancho na posição mais externa possível, conforme mostrado, e remover o ponto de conexão da água.</p>
<p><b>Fase 4A</b></p>   <p>Inserir a junta de acoplamento na primeira unidade, conforme mostrado.</p>	<p><b>Fase 5A</b></p>   <p>Acoplar a segunda unidade à primeira.</p>	<p><b>Fase 6A</b></p>  <p>Inserir o sistema combinado nos estribos e completar a instalação conforme indicado anteriormente no capítulo 3.</p>

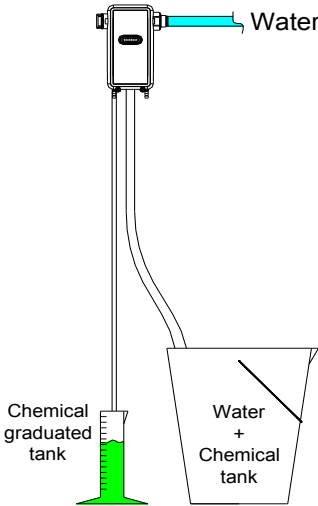
## TUBO DE SUÇÃO E INSTALAÇÃO DA PONTA:

<p><b>Fase 7</b></p>  <p>Seleccionar uma ponta apropriada e introduzi-la completamente no eixo entalhado, conforme mostrado na figura.</p> <p>Para escolher a ponta correcta, observar a tabela de pontas mostrada a seguir.</p>	<p><b>Fase 8</b></p>  <p>Conectar o tubo de sucção firmemente ao eixo entalhado, conforme mostrado na figura.</p>	<p><b>Fase 9</b></p>  <p><b>PESO CERÂMICO</b></p> <p>Definir o comprimento necessário e recortar o tubo. Conectar a válvula de fundo/filtro de cor amarela ao tubo, conforme mostrado na figura. Deslizar o peso cerâmico ao longo do tubo e encaixá-lo, a seguir, o máximo possível ao eixo entalhado da válvula de fundo/filtro.</p>
<p><b>Fase 10</b></p> <p>Calibração da ponta:</p> <ol style="list-style-type: none"> <li>1. Preencher um cilindro graduado com o produto concentrado.</li> <li>2. Consultando a tabela presente no manual, seleccionar e inserir a ponta que mais se aproxima à relação de diluição desejada.</li> <li>3. Inserir o tubo de sucção no cilindro graduado.</li> <li>4. Colocar o tubo de saída em um contentor aberto e premir o botão ou a alavanca para activar o sistema.</li> </ol> <p>Extrair o produto até preencher completamente o tubo de sucção.</p> <ol style="list-style-type: none"> <li>5. Desligar o sistema e inserir o tubo de descarga em um contentor de 5 litros.</li> <li>6. Marcar o nível de produto no cilindro graduado.</li> <li>7. Reactivar o sistema até que o contentor de 5 litros seja inteiramente preenchido.</li> <li>8. Desligar o sistema e verificar a quantidade de produto presente no cilindro graduado.</li> <li>9. A diferença dos níveis entre os pontos 6 e 8 está a indicar a quantidade de produto misturada por 5 litros.</li> </ol>	 <p>Water</p> <p>Chemical graduated tank</p> <p>Water + Chemical tank</p>	<p><b>Fase 11</b></p>  <p>Utilizar uma abraçadeira para cabos para fixar o tubo ao eixo entalhado. Relativamente ao selector de 4 produtos, repetir as operações de 7 a 11 para cada produto.</p>

## FUNCIONALIDADES HIDRÁULICAS - RELAÇÕES DE DILUIÇÃO



**Anotação:** As seguintes relações de diluição devem ser consideradas apenas como referência inicial.

Normalmente, são necessários ajustes in loco devido a factores variáveis tais como o fluxo/a pressão da água, a distância entre o contentor do produto e a junta de entrada, o grau de viscosidade do produto.

As relações de diluição referem-se a uma pressão dinâmica equivalente a 2,76 bar, com produtos com viscosidade inferior à da água.

PONTA DE MEDIÇÃO PADRÃO	Cor da ponta:	Diâmetro (mm):
	Nenhuma ponta	\
	Cinzenta	3,25
	Preta	2,54
	Bege	1,78
	Vermelha	1,32
	Branca	1,09
	Azul	1,01
	Castanho claro	0,88
	Verde	0,71
	Alaranjada	0,63
	Castanho	0,58
	Amarela	0,51
	Verde água	0,46
	Violeta	0,36
Rosa	0,25	
Transparente	\	

PONTA ULTRAFINA	Verde limão	0,228
	Borgonha	0,208
	Cor-de-abóbora	0,168
	Cobre	0,155

As relações de diluição referem-se a uma pressão dinâmica equivalente a 2,76 bar, com produtos com viscosidade inferior à da água.

PONTA DE MEDIÇÃO PADRÃO	Cor da ponta:	Diâmetro (mm):
	Nenhuma ponta	\
	Cinzenta	3,25
	Preta	2,54
	Bege	1,78
	Vermelha	1,32
	Branca	1,09
	Azul	1,01
	Castanho claro	0,88
	Verde	0,71
	Alaranjada	0,63
	Castanho	0,58
	Amarela	0,51
	Verde água	0,46
	Violeta	0,36
Rosa	0,25	
Transparente	\	

PONTA ULTRAFINA	Verde limão	0,228
	Borgonha	0,208
	Cor-de-abóbora	0,168
	Cobre	0,155

### Flex-Gap

Modelo 4 l/min			
Oz/Gal (Onças por galão)	gr/lt	%	Relação
50,1	411,7	41,2	2,4 :1
46,6	382,7	38,3	2,6 :1
43,7	359,0	35,9	2,8 :1
32,3	265,8	26,6	3,8 :1
20,1	165,2	16,5	6,1 :1
13,0	106,8	10,7	9,4 :1
11,5	94,8	9,5	10,6 :1
8,7	71,2	7,1	14,0 :1
6,1	49,9	5,0	20,0 :1
5,1	42,2	4,2	23,7 :1
3,4	28,1	2,8	35,6 :1
3,3	27,1	2,7	36,9 :1
2,6	21,6	2,2	46,3 :1
1,3	11,0	1,1	90,9 :1
0,7	5,5	0,6	181,8 :1
Nenhum furo			

Modelo 14 l/min			
Oz/Gal	gr/lt	%	Relação
21,6	177,3	17,7	5,6 :1
20,8	171,0	17,1	5,9 :1
19,5	160,1	16,0	6,3 :1
14,4	118,2	11,8	8,5 :1
9,2	75,3	7,5	13,3 :1
6,0	49,4	4,9	20,2 :1
5,2	42,7	4,3	23,4 :1
3,9	31,8	3,2	31,5 :1
2,3	19,0	1,9	52,6 :1
1,8	14,6	1,5	68,5 :1
1,5	12,5	1,3	80,0 :1
1,3	10,4	1,0	96,2 :1
1,0	8,3	0,8	120,5 :1
0,6	4,6	0,5	217,4 :1
0,3	2,5	0,3	400,0 :1
Nenhum furo			

0,52	4,30	0,43	233 :1
0,37	3,00	0,30	333 :1
0,28	2,30	0,23	435 :1
0,19	1,60	0,16	625 :1

0,26	2,10	0,21	476 :1
0,19	1,60	0,16	625 :1
0,15	1,20	0,12	833 :1
0,10	0,80	0,08	1250 :1

### Flex-Gap

Modelo 30 l/min			
Oz/Gal (Onças por galão)	gr/lt	%	Relação
5,4	44,6	4,5	22,4 :1
5,3	43,5	4,4	23,0 :1
5,2	42,6	4,3	23,5 :1
3,8	31,2	3,1	32,1 :1
2,5	20,4	2,0	49,0 :1
1,7	14,0	1,4	71,4 :1
1,5	12,0	1,2	83,3 :1
1,2	9,5	1,0	105,3 :1
0,8	6,3	0,6	158,7 :1
0,7	5,6	0,6	178,6 :1
0,5	4,2	0,4	238,1 :1
0,4	3,6	0,4	277,8 :1
0,3	2,6	0,3	384,6 :1
0,15	1,2	0,1	833,3 :1
0,12	1,0	0,1	1000,0 :1
Nenhum furo			

0,09	0,70	0,07	1429 :1
0,06	0,50	0,05	2000 :1
0,04	0,30	0,03	3333 :1
0,02	0,20	0,02	5000 :1

As relações de diluição referem-se a uma pressão dinâmica equivalente a 2,76 bar, com produtos com viscosidade inferior à da água.

**Air-Gap**

PONTA DE MEDIÇÃO PADRÃO	Cor da ponta:	Diâmetro (mm):	Modelo 4 l/min				Modelo 16 l/min			
			Oz/Gal (Onças por galão)	gr/lt	%	Relação	Oz/Gal	gr/lt	%	Relação
PONTA DE MEDIÇÃO PADRÃO	Nenhuma ponta	\	38,8	319,0	31,9	3,13 :1	15,6	128,2	12,8	7,80 :1
	Cinzenta	3,25	38,7	318,0	31,8	3,14 :1	15,5	127,7	12,8	7,83 :1
	Preta	2,54	37,9	311,2	31,1	3,2 :1	12,5	102,8	10,3	9,7 :1
	Bege	1,78	30,8	253,3	25,3	4,0 :1	12,0	98,5	9,9	10,2 :1
	Vermelha	1,32	21,9	179,6	18,0	5,6 :1	9,4	77,3	7,7	12,9 :1
	Branca	1,09	14,7	120,9	12,1	8,3 :1	6,3	51,6	5,2	19,4 :1
	Azul	1,01	12,7	104,2	10,4	9,6 :1	5,5	45,2	4,5	22,1 :1
	Castanho claro	0,88	8,7	71,1	7,1	14,1 :1	4,5	36,8	3,7	27,2 :1
	Verde	0,71	6,7	55,1	5,5	18,2 :1	3,1	25,7	2,6	38,9 :1
	Alaranjada	0,63	5,1	42,0	4,2	23,8 :1	2,3	19,0	1,9	52,6 :1
	Castanho	0,58	4,3	35,5	3,6	28,2 :1	2,2	18,1	1,8	55,3 :1
	Amarela	0,51	3,8	31,5	3,2	31,8 :1	1,8	14,8	1,5	67,6 :1
	Verde água	0,46	2,8	23,0	2,3	43,5 :1	1,5	12,0	1,2	83,3 :1
	Violeta	0,36	1,6	13,0	1,3	76,9 :1	1,1	8,7	0,9	114,9 :1
	Rosa	0,25	0,8	6,5	0,7	153,9 :1	0,7	5,5	0,6	181,8 :1
	Transparente	\	Nenhum furo				Nenhum furo			
PONTA ULTRAFINA	Verde limão	0,228	0,51	4,20	0,42	238 :1	0,21	1,70	0,17	588 :1
	Borgonha	0,208	0,40	3,30	0,33	303 :1	0,16	1,30	0,13	769 :1
	Cor-de-abóbora	0,168	0,34	2,80	0,28	357 :1	0,12	1,00	0,10	1000 :1
	Cobre	0,155	0,29	2,40	0,24	417 :1	0,09	0,70	0,07	1429 :1

**i** **Anotação:** Os dados relativos à diluição indicados são determinados sob uma pressão de 2,76 bar e um fluxo equivalente a 20 l/m. Para definir o fluxo desejado pode ser necessário instalar um dispositivo regulador nos casos de altos valores de pressão de distribuição. Se as propriedades do fluxo mínimo e máximo não estão disponíveis, solicitar a intervenção de um técnico hidráulico.

**i** O volume de fluxo, a partir da tubagem, necessário para obter um fluxo óptimo no tubo Venturi é:  
 - Venturi cinzento, 4 l/m de fluxo nominal - São necessários pelo menos 14-16 l/m a partir da tubagem  
 - Venturi amarelo, 14-16 l/m de fluxo nominal - São necessários pelo menos 27 l/m a partir da tubagem  
 - Venturi azul, 30 l/m de fluxo nominal - São necessários pelo menos 45 l/m a partir da tubagem

## DETECÇÃO DE AVARIAS

Problema	Causa	Solução
O sistema não distribui a solução	1. Filtro de entrada do ar obstruído	1. Limpá-lo ou substituí-lo se necessário
	2. Pressão da água excessiva	2. Utilizar um dispositivo regulador em caso de valores de pressão superiores a 9 bar
	3. Pressão da água insuficiente	3. 1 bar é a pressão mínima necessária. Se não disponível, consultar um técnico hidráulico
	4. O tubo Venturi está obstruído	4. Imergir o tubo Venturi em água quente e inspeccioná-lo visualmente, extraindo cuidadosamente eventuais corpos estranhos. Substituir o conjunto se necessário.
	5. Válvula de activação obstruída por minerais	5. Imergir o conjunto de válvula em uma solução à base de água quente e um produto anti-calcário. Substituir o conjunto se necessário.
O fluxo de água não se interrompe.	1. A válvula de activação é obstruída por minerais ou por outros corpos estranhos presentes na água	1. Para limpar, imergir os elementos da válvula e seu alojamento no produto anti-calcário. Substituir o conjunto se necessário
Perdas a partir da válvula de activação	1. A tampa da válvula não está firmemente acoplada	1. Apertar manualmente a tampa da válvula até eliminar as perdas
	2. Posição incorrecta	2. Reposicionar a válvula ou substituí-la se necessário
Perdas a partir das juntas e/ou da tampa	1. Anel de vedação (O'ring) da guarnição da junta e/ou da tampa ausente	1. Inserir o anel de vedação ou substituir o inteiro conjunto
	2. Os anéis O'ring das conexões ou a tampa estão danificados	2. Substituir o anel de vedação ou o inteiro conjunto
Perda a partir do dispositivo anti-refluxo	1. Membrana flexível danificada	1. Substituir o desconector
Esguichos e/ou perdas a partir do desconector A-Gap	1. Camada de calcário ou sujidades no bico aspersor superior do desconector	1. Imergir em água quente com a adição de um produto anti-calcário para remover os resíduos. Substituir se necessário
	2. Tubo Venturi recoberto de calcário ou sujo	2. Imergir em água quente com a adição de um produto anti-calcário a fim de limpá-lo. Substituir se necessário
	3. Acumulação de resíduos ou obstrução do tubo de descarga	3. Limpar o tubo para eliminar as restrições
	4. O tubo de descarga está acima do distribuidor	4. Certificar-se de que o tubo de descarga distribua a uma posição inferior a do aparelho, evitando eventuais fenómenos de contra-pressão
Concentração imprópria de substâncias químicas ou ausência de sucção	1. Pressão da água insuficiente	1. 1 bar é a pressão mínima necessária. Verificar as opções da instalação
	2. Ponta de medição obstruída	2. Substituir a ponta
	3. Válvula de fundo obstruída	3. Imergir em água quente, limpar manualmente ou substituir
	4. Tubo Venturi ou desconector obstruído	4. Imergir em água quente com a adição de um produto anti-calcário a fim de limpá-lo. Substituir se necessário
	5. Perdas de ar na tubagem de sucção da substância química	5. Verificar a inteira linha. Substituir os tubos, verificar as juntas e as abraçadeiras
	6. O produto é demasiado denso	6. Substituir o tubo de sucção. Empregar um tubo de maior diâmetro (é necessário um acoplador 1/4" x 5/16")
	7. O contentor do produto está demasiado afastado do sistema	7. A instalação padrão prevê o posicionamento do reservatório a uma distância máxima de 1,5 m
	8. Excesso de concentração	8. A ponta não é idónea ou não foi inteiramente inserida. (As variações da pressão podem provocar uma alteração das recomendações da tabela)
Mesmo após o fechamento da válvula, o sistema continua a sugar a substância química	1. O reservatório da substância química encontra-se a uma posição mais alta em relação a do distribuidor, causando o efeito de sifonagem	1. Deslocar o contentor de substância para um ponto inferior ao de descarga do distribuidor



## Peças sobressalentes

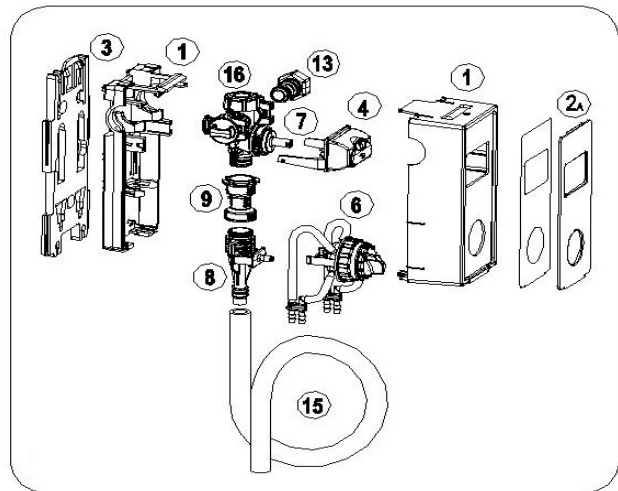
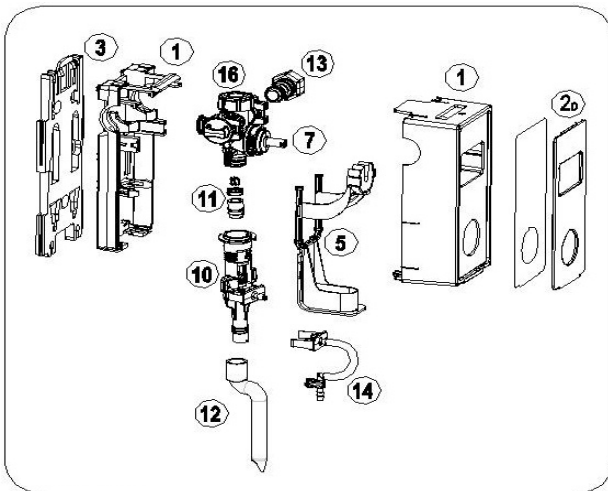

n°	Descrição
1	Alojamento (partes posterior + anterior)
	Painel liso Botão 1P
2	Painel liso Interruptor 1P
	Painel liso Botão 4P
	Painel liso Interruptor 4P
3	Estribo de montagem sobressalente
4	Conjunto sobressalente do botão completo
5	Conjunto sobressalente do interruptor completo
6	Conjunto sobressalente do selector completo
7	Conjunto sobressalente da válvula de activação completo
	Conjunto sobressalente do tubo Venturi cinzento 1 GPM (4 l/m) completo
8	Conjunto sobressalente do tubo Venturi amarelo 4 GPM (14-16 l/m) completo
	Conjunto sobressalente do tubo Venturi azul 8 GPM (30 l/m) completo
9	Conjunto sobressalente do desconector F-Gap completo
	Conjunto sobressalente do desconector A-Gap e do tubo Venturi cinzento 1 GPM (4 l/m) completo
10	Conjunto sobressalente do desconector A-Gap e do tubo Venturi 4 GPM (16 l/m) completo
	Conjunto de bicos aspersores para o desconector A-Gap 1 GPM (4 l/min) (10 unidades)
11	Conjunto de bicos aspersores para o desconector A-Gap 4 GPM (16 l/min) (10 unidades)
12	Tubo para enchimento do frasco (em forma de "S")
13	Acoplamento para o ponto de entrada da água
14	Acoplamento para o ponto entrada de 1 produto
15	Tubo para enchimento do contentor
16	Conjunto do filtro superior

**ⓘ Anotação: para solicitar as peças de reposição, entrar em contacto com seu fornecedor autorizado.**